



***Desarrollo de material didáctico como refuerzo para terapia de lenguaje para niños de
Inicial 2 de la escuela Fiscal Luis Roberto Bravo en la ciudad de Cuenca***

Trabajo presentado para optar al título de Tecnólogo (a) Superior en Diseño Gráfico

Trabajo de grado presentado por:	Jaime Bernardo Sinchi Valladares
Carrera:	Andrea Belén Toapanta Sempertegui Diseño Gráfico y Multimedia
Tutor académico:	Ing. César Adrián Niveló Guamán

Cuenca, 2022

DERECHOS DE AUTOR

Los derechos de esta obra son irrenunciables y corresponden a su **AUTOR**, incluido sus derechos patrimoniales. El **Instituto Tecnológico Superior Particular Sudamericano** tiene licencia gratuita e intransferible sobre esta obra para uso no comercial, de necesitar uso comercial requiere autorización de su titular.

**CARRERA DE DISEÑO GRÁFICO CON NIVEL EQUIVALENTE A
TECNOLOGÍA SUPERIOR**

CERTIFICACIÓN DEL TUTOR

Aprobación del Trabajo de Titulación

Doy fe que el trabajo desarrollado por los estudiantes: **JAIME BERNARDO SINCHI VALLADARES** y **ANDREA BELÉN TOAPANTA SEMPERTEGUI**, con el título “**DESARROLLO DE MATERIAL DIDÁCTICO COMO REFUERZO PARA TERAPIA DE LENGUAJE PARA NIÑOS DE INICIAL 2 DE LA ESCUELA FISCAL LUIS ROBERTO BRAVO EN LA CIUDAD DE CUENCA**”, cumple con los requisitos y méritos suficientes para ser sometido a la presentación pública y evaluación por parte del jurado examinador que se designe.

Atentamente,



ING. CÉSAR ADRIÁN NIVELÓ GUAMÁN

C.I 0104780135

DECLARACIÓN DE AUTORÍA DEL TRABAJO

Yo, **ANDREA BELÉN TOAPANTA SEMPERTEGUI Y JAIME BERNARDO SINCHI VALLADARES**, estudiantes del **Instituto Tecnológico Superior Particular Sudamericano** de la ciudad de Cuenca - Ecuador, que cursó la Tecnología en **Diseño Gráfico**, declaro en forma libre y voluntaria que la presente investigación que versa sobre **“DESARROLLO DE MATERIAL DIDÁCTICO COMO REFUERZO PARA TERAPIA DE LENGUAJE PARA NIÑOS DE INICIAL 2 DE LA ESCUELA FISCAL LUIS ROBERTO BRAVO EN LA CIUDAD DE CUENCA.”** así como las expresiones vertidas en la misma, son autoría de la compareciente, quien ha realizado en base a recopilación bibliográfica, consultas de internet y consultas de campo.

En consecuencia, asumo la responsabilidad de la originalidad de la misma y el cuidado al remitirme a las fuentes bibliográficas respectivas para fundamentar el contenido expuesto.

Atentamente,



TOAPANTA SEMPERTEGUI
ANDREA BELÉN

CI. 0105576839



SINCHI VALLADARES
JAIME BERNARDO

CI. 0104972914

Resumen

Hoy en día son más comunes los problemas del habla y del lenguaje, dentro del desarrollo infantil temprano del niño. El proyecto propone crear material didáctico para niños de inicial 2 con un rango de edad de 4 a 5 años, en la escuela Fiscal Luis Roberto Bravo, cuya importancia radica en su aplicación dentro del refuerzo para la terapia del lenguaje por parte de su docente y su influencia en la mejora del habla, siendo de suma importancia su aplicación e impacto en su desarrollo.

Mediante el estudio de una metodología se desarrolló la elaboración del material didáctico, se analizó algunos referentes que se implementa actualmente, con lo cual se determinaron factores relevantes para conseguir un material formativo mediante la aplicación de diseño para apoyar su refuerzo por parte del docente.

PALABRAS CLAVE: Terapia del lenguaje, material didáctico, diseño.

Abstract

Today, speech and language problems are more common within the child's early childhood development. The project proposes to create didactic material for children of initial 2 with an age range of 4 to 5 years, in the Fiscal Luis Roberto Bravo school, whose importance lies in its application within the reinforcement for language therapy by its teacher and its influence on the improvement of speech, being of utmost importance its application and impact on its development.

Through the study of a methodology, the elaboration of the didactic material was developed, some references that are currently implemented were analyzed, with which relevant factors were determined to obtain a training material through the application of design to support its reinforcement by the teacher.

KEY WORDS: Language therapy, teaching material, design.

DEDICATORIA

A mi padre, a mi madre y a mis hermanas

Que por su apoyo incondicional tras día a día fue una base para alcanzar a lograr este objetivo en mi vida, y a mi amigo quien me brindo consejos y su apoyo en esta etapa; ellos conjuntamente fueron una pieza clave para poder concluir satisfactoriamente en esta nueva fase de mi vida profesional. Además, a mi compañero de tesis quien conjuntamente logramos mediante los conocimientos adquiridos durante toda la carrera culminar con nuestro proyecto de tesis positivamente.

- Toapanta S.

A mi Familia

Que sin su apoyo no hubiera logrado una meta más en mi vida dentro del ámbito profesional. A mi madre por su apoyo moral y entusiasmo que me brindarte para seguir adelante con mis metas; a mi padre por el sacrificio que has hecho para darme el estudio; por haber compartido tus experiencias, conocimientos y consejos; a mis hermanas por el apoyo y consejos que me han sabido brindar para lograr las metas que de planteado.

Compañera de tesis y Maestros

A mi compañera de tesis la cual con sus conocimientos, esmero y apoyo se logró llevar a cabo este proyecto. Junto a mis maestros los cuales han sido muy importantes dentro de la carrera, ya que mediante sus conocimientos brindados durante en cada asignatura se obtuvieron conocimientos que nos servirán para nuestro futuro como profesionales

- Sinchi V

ÍNDICE GENERAL

Resumen	2
Abstract	2
Dedicatoria	7
Índice general	7
Índice de ilustraciones	9
Índice de tablas	11
Introducción	12
Justificación	14
Capítulo I	15
Problemática	15
Capítulo II	16
Marco Referencial	16
2.2 El marco conceptual	16
Capítulo III	32
Metodología de Investigación	32
Instrumentos de Investigación	33
Capítulo IV	40
Análisis e Interpretación de los Resultados.	40
Capítulo V	49
Propuesta de Investigación	49
Cronograma de actividades	68
Conclusiones	70
	7

<u>Recomendaciones</u>	71
<u>Bibliografía</u>	72
<u>Anexos</u>	74

ÍNDICE DE ILUSTRACIONES

Ilustración 1 Material Didáctico	17
Ilustración 2 Libro didáctico	18
Ilustración 3 Simón dice	20
Ilustración 4 Bolsa de juguetes	21
Ilustración 5 Veo Veo.	21
Ilustración 6 Objetos de colores	22
Ilustración 7 Sonidos	22
Ilustración 8 Trabalenguas	23
Ilustración 9 Colores	26
Ilustración 10 Partes de un libro	29
Ilustración 11 Bitácora de observación diseño	38
Ilustración 12 Clase Zoom	39
Ilustración 13 Bitácora Completa	42
Ilustración 14 Libro	51
Ilustración 15 Vocales	51
Ilustración 16 Números	52
Ilustración 17 Colores	52
Ilustración 18 Figuras	53
Ilustración 19 Animales	53
Ilustración 20 Profesiones	54
Ilustración 21 Boceto doctor	54
Ilustración 22 Boceto chef	54

Ilustración 23 Boceto vocales	55
Ilustración 24 Boceto número	55
Ilustración 25 Boceto estructura	55
Ilustración 26 Boceto animales 1	55
Ilustración 27 Boceto animales 2	56
Ilustración 28 Estructura 2	56
Ilustración 29 Estructura 3	57
Ilustración 30 Cromática 1	58
Ilustración 31 Cromática 2	58
Ilustración 32 Cromática 3	59
Ilustración 33 Tipografía 2	59
Ilustración 34 Tipografía 1	59
Ilustración 35 Trazo animal 2 puntos	60
Ilustración 36 Trazo animal 4 puntos	61
Ilustración 37 Trazo personaje 2 puntos	61
Ilustración 38 Trazo personaje 4 puntos	62
Ilustración 39 Trazo vocales 2 puntos	62
Ilustración 40 Trazo vocales 4 puntos	63
Ilustración 41 Trazo números 2 puntos	63
Ilustración 42 Trazo números 4 puntos	64
Ilustración 43 Juego 1	65
Ilustración 44 Juego 2	66
Ilustración 45 Juego 3	67

ÍNDICE DE TABLAS

Tabla 1 Análisis pregunta 1	43
Tabla 2 Análisis pregunta 2	43
Tabla 3 Análisis pregunta 3	44
Tabla 4 Análisis pregunta 4	44
Tabla 5 Análisis pregunta 5	45
Tabla 6 Análisis pregunta 6	45
Tabla 7 Análisis pregunta 7	46
Tabla 8 Análisis pregunta 8	47
Tabla 9 Análisis pregunta 9	47
Tabla 10 Análisis pregunta 10	48
Tabla 11 Análisis pregunta 11	48

INTRODUCCIÓN

En la actualidad debido al confinamiento provocado por la pandemia del Covid-19 la enseñanza se ha manejado a través de herramientas tecnológicas, lo que ha provocado la disminución de la comunicación e interacción de docente - alumnos en el ámbito de la enseñanza y aprendizaje dificultando la formación del lenguaje de los niños.

Los problemas del lenguaje hablado son receptivos, expresivos y pragmáticos. Un cierto porcentaje de ellos son producto de la baja articulación de palabras. Existe una gran cantidad de ejercicios que se pueden hacer con los niños en el aula de educación inicial 2 de edad de 4 a 5 años, para progresar ante los diferentes problemas del lenguaje en niños y niñas.

Pennington L. et al., 2016 indica que la disartria es un trastorno del habla que se vinculado con las dificultades de controlar los músculos aptos para el habla, los niños con disartria portan una respiración superficial e irregular, lo que le entorpece la generación de suficiente aliento para comunicarse.

Los psicólogos Juan Manuel Moreno Manso y María Rosa Mateos García deducen que manifiestan ansiedad, tensión e inseguridad alta y son más expuestos a disminuir el control emocional.

La dislexia se define como una traba específica de aprender los procesos de lectura y de escritura, las funciones relacionadas con los mismos y la inexistencia del lenguaje o poco uso del mismo, los problemas aparecen por trastornos físicos en los órganos que intervienen en el lenguaje, o por aspectos emocionales derivados de algún problema adicional, especialmente del espectro autista o déficit de atención.

El uso de materiales tangibles desde los primeros años (temprana edad) brinda ayuda a los estudiantes a la oportunidad de aplicar, descubrir mediante la investigación, observar y desarrollar valores como: respeto, cooperación, tolerancia y solidaridad, entre otros.

Existe una gran cantidad de ejercicios que se pueden hacer con los niños en el aula en educación inicial, para mejorar algunos de los problemas del lenguaje en niños y niñas.

Para el desarrollo de este proyecto, en la construcción de material didáctico para niños de inicial 2 la primera etapa es el desarrollo de entrevistas, encuestas, observación directa que nos ayudarán a descifrar y encontrar los factores importantes que nos facilitará la elaboración del mismo, además se realizará diferentes prototipos para la correcta elaboración del producto final el cual servirá de guía en la enseñanza en el ámbito de la terapia de lenguaje de los niños de la escuela Fiscal Luis Roberto Bravo ubicado en el sector de la católica en la calle Barrial Blanco sector 3.

OBJETIVOS DE LA INVESTIGACIÓN

Objetivo general

Desarrollar material didáctico como refuerzo para terapia de lenguaje en niños de inicial 2 de la escuela Fiscal Luis Roberto Bravo en la ciudad de Cuenca.

Objetivos específicos

Recolectar información referente a la educación inicial para el desarrollo de contenido educativo.

Aplicar criterios de diagramación y composición para la realización de material didáctico, en base a la información obtenida.

Emplear un plan piloto para evaluar los diferentes aspectos aplicados en el material didáctico al momento de la utilización por parte de los niños.

Utilizar cartón para la previa impresión del material que darán uso los niños para reforzar la terapia del lenguaje.

JUSTIFICACIÓN

Según Salgado y Espinosa (2008) Ha establecido que el aprendizaje es el proceso que todo ser humano desarrolla en toda su vida integrando todos los dominios del individuo como lo es cerebral, mental, cognitivo, social entre otros, que está influenciado por el entorno que permite a las personas adquirir nuevos comportamientos, adaptarse al entorno y sobrevivir, reconocimiento neuropsicológico. (Neuro: funcionamiento sistema nervioso. Psico: actividad mental, Cognitivo: conocimiento) los cuales al interrelacionarse permiten generar nuevos aprendizajes.

La poca cantidad de material didáctico no ayuda al docente a evaluar apropiadamente el aprendizaje y desarrollo de los niños, por lo que este proyecto pretende que el emisor fortalezca la enseñanza a los niños de etapa inicial 2 de 4 a 5 años de la escuela Fiscal Luis Roberto Bravo ubicado en el sector de la católica.

Se realizará el material didáctico enfocado principalmente en temas como: fonología (sonido), sintaxis (orden y relación de palabras), además se pretende ser un referente en cuanto a cómo se puede apoyar a la docencia mediante productos que estimulen la imaginación y conocimiento de los niños.

CAPÍTULO I

PROBLEMÁTICA

El aislamiento debido a la pandemia se ha convertido en un desafío para el desarrollo del lenguaje de los niños debido a la dificultad de integrarse a la sociedad y el uso excesivo de dispositivos y pantallas tecnológicas, especialmente en la edad preescolar de 4 a 5 años.

Según el Hospital Vozandes Quito (2020) menciona que la dificultad de comunicarse, comprender y hablar afecta al 7% de los niños. Una condición que tiende a crear dificultades de comportamiento (aislamiento), socialización y aprendizaje que ha complicado el contexto de la pandemia de coronavirus.

En la escuela Fiscal Luis Roberto Bravo la enseñanza empieza desde la etapa inicial 1, la cual no es de mayor obligatoriedad por lo que se ha tomado en cuenta el nivel de inicial 2 ya que desde este nivel se imparte la base de conocimientos fundamentales y el requisito para el ingreso a primero de básica.

Hoy en día debido al confinamiento por la pandemia la enseñanza se ha manejado mediante varias herramientas digitales, por lo que ahora con el retorno a clases presenciales la escuela carece de material didáctico que refuerce la comunicación y aprendizaje diario de los niños.

Los docentes de esta escuela no cuentan con material didáctico para mejorar la terapia del lenguaje en los niños de inicial 2 por lo que impide la adecuada y correcta enseñanza de parte de los maestros a los alumnos de la escuela Fiscal Luis Roberto Bravo.

CAPÍTULO II

MARCO REFERENCIAL

2.1 Marco teórico

2.1.1 Material Didáctico

En cuanto el libro Material Didáctico para la Enseñanza Especial (Camacho Álvarez, 2006) “Los libros de texto son todos los medios y recursos que facilitan el proceso de enseñanza en un contexto educativo global y sistemático, estimulando el funcionamiento de los sentidos para facilitar el acceso a la información, destrezas y habilidades para la formación de actitudes y valores”. Jiménez (1987) afirma que, el material educativo es una herramienta que estimula el estado emocional e intelectual de un niño, si se satisfacen sus necesidades emocionales de experimentación, descubrimiento y aprendizaje, entonces se cumple la combinación, la relación paralela que debe existir entre el desarrollo emocional e intelectual del niño.

Según la Federación de Enseñanza de Andalucía (2009) existen diferentes tipos de materiales didácticos que son:

- Materiales impresos como libros, folletos, revistas, guías, etc.
- Materiales de áreas como mapas, maquetas, pelotas entre otros.
- Materiales de trabajo, carpetas, fichas, colores, lápices...
- Materiales del docente: guías didácticas, unidades didácticas, leyes, etc.

Los materiales didácticos presentan una facilidad de uso, que se puede implementar a nivel individual o a gran escala, proyectan versatilidad, brindan información y motivación.

Por tanto, cualquier actividad educativa que se lleve a cabo en la sociedad existe más posibilidades de éxito siendo importante la utilidad del material mediante tutorial en escritura de motricidad fina mediante la aplicación de ejercicios activos aceptados por los niños para alentar y llevar a la atención adecuada por el usuario.

Los materiales educativos estimulan nuestros sentidos, se llega a conocerlos mejor, siendo su objetivo lograr atraer al usuario con el material, a que se entienda mejor, desarrollar la imaginación y que se vuelva ejercicios más divertidos y adaptables para la aplicación.

Algunos ejemplos de materiales educativos que se pueden aplicar son:

- Gráficos
- Pegatinas
- Pizarra
- Ejercicios pedagógicos (plastilina, elección pequeñas cosas, etc.)

Ilustración 1 Material Didáctico



Fuente: (*materialdidcticoypsicopedagoga: Image, 2022*)

2.1.2 Libro Didáctico.

Documento escrito para reforzar el aprendizaje específico y se utiliza con fines educativos. Los libros educativos se utilizan a menudo en entornos educativos con el objetivo de adquirir conceptos, habilidades, actitudes para sus lectores.

El contenido de un libro didáctico debe ser comprensible para la audiencia destinataria y debe usarse para estimular el aprendizaje, la estructura debe ser consistente en sus divisiones y su desarrollo.

La literatura originalmente pretende ser indicativa, sistema que fue adoptando paulatinamente más estrategias discursivas de transmisión de información. Sin embargo, la enseñanza hoy en día se ve como un apoyo para que los docentes puedan impartir materias con características muy singulares.

Ilustración 2 Libro didáctico



Fuente: (*¡HECHO A MANO!!*: Imagen, 2022)

Presentación, diseño y organización

En un texto didáctico, los elementos del contenido se organizan de tal manera que creen una orientación cognitiva para el lector, la organización se crea de tal manera que el aprendizaje sea fácil.

Gradualidad de la información.

La información se enumera en orden de relevancia, desde la más simple y fácil de entender hasta la más compleja. A medida que avanza la lectura, el usuario podrá comprender conceptos más complejos.

Elementos de interacción.

El texto educativo se distingue ya que proporciona muchos ejemplos y actividades que el lector puede realizar para comprobar los objetivos educativos. Idealmente, estas actividades deberían estimular la aplicación de lo aprendido a través de la práctica.

Psicología psicolingüística

Dado que el objetivo principal de estos textos es la educación pedagógica, es necesario aplicar conceptos y estrategias relacionados con la psicología cognitiva (cómo organizar la información de una manera fácil de entender).

Por su parte, la psicolingüística contribuye a la formación del lenguaje y a la comprensión de los procesos lingüísticos cognitivos y psicológicos que tienen lugar en el cerebro de cada lector al momento de adquirir conocimientos.

2.1.3 Terapia de lenguaje.

La terapia del lenguaje es un servicio de apoyo a la educación que promueve el desarrollo del lenguaje y comunicación; esto ayuda a cambiar la vida de los niños de muchas formas. La cronología y el proceso de maduración son un punto importante en la terapia lo que permite que los niños practiquen con paciencia y, sobre todo, el cariño que se les da, sabrán progresar y aprender.

Mientras conviven con este trastorno, se ayuda a aliviar la ansiedad, tartamudear y el camino hacia la madurez social y emocional del niño.

La terapia tiene el objetivo de ayudar a los niños a hablar con más claridad y por lo tanto que se sientan más seguros cuando hablan con los demás. Esta estrategia especialmente beneficia a los niños de temprana edad.

2.1.3.1 Tipos de terapia del lenguaje

- **Actividades de intervención del lenguaje:** Estas desarrollan diferentes habilidades de varias maneras, que incluyen modelar y retroalimentar a los niños utilizando elementos como dibujos, fotografías, libros, terapia de juego y ejercicios de lenguaje para practicar todas las destrezas.

Ejercicios para reforzar desarrollo del lenguaje

- **Simón dice:** Este juego ayuda a los niños a comprender y ejecutar órdenes sencillas, el juego consiste en que un adulto diga “Simón dice...” y complete la oración con una actividad o acción. Este es un juego que ayuda en la escucha activa y la rapidez de reacción, así como también ayuda a los niños a comprender las palabras adecuadamente.

Ilustración 3 Simón dice



Fuente: (*Simón dice.* - *Qué de juguetes*, 2020)

- **La bolsa con objetos:** En este juego se debe colocar una bolsa o algo similar con diferentes objetos, los niños deberán sacar de la bolsa los objetos y comenzar a idear una historia.

Ilustración 4 Bolsa de juguetes



Fuente: (Patricia, 2012)

- **Veo-veo:** Permite que los niños construyan palabras, preguntas y a su vez darles respuestas. Pronto los errores semánticos se corrigen adquiriendo rápidamente nuevas palabras.

Ilustración 5 Veo Veo.



Fuente: (Autor: Adam Fawer & Schwarzer, 2008)

- **Distinguir objetos y colores:** Enseñarles a los niños una gran cantidad de objetos con colores diferentes y pedirle que nos den por ejemplo “la paleta morada” etc. y luego invertir el orden.

Ilustración 6 Objetos de colores



Fuente: (Conjunto de diferentes objetos aislados Vector Premium, 2020)

- **Reproducir sonidos:** Audios de animales, objetos, colores y el niño deberá identificarlos correctamente.

Ilustración 7 Sonidos



Fuente: (BebéTV TéléBébeilles, 2018)

- **Trabalenguas:** Es un método el cual ejercita a la modulación de las palabras en los niños para ayudar en la pronunciación fluida.

Ilustración 8 Trabalenguas



Fuente: (*Trabalenguas para Niños*, 2021)

5.1.4 Alteraciones de la articulación

- **Dislalia:** Es un trastorno en el conjunto de uno o más fonemas, que conducen a ineficiencias en la representación precisa de ciertos fonemas o grupos de fonemas, por desviaciones o altibajos de algún sonido específico. Los órganos involucrados en la disfonía son: labios, descolocación de la mandíbula, dificultad para hablar y sensación de placer, produciendo división que conduce a una pronunciación incompleta. La voz sin sentido de un ángel muy voluble puede ser difícil de entender.

Tipos de errores en la dislalia funcional

- **Sustitución:** sonido es sustituido por otro sonido. Se puede dar en la parte inicial, medio o al finalizar la palabra. Ejemplo: cedo por cero.
- **Omisión:** se omite el fonema que no se sabe decir. Ejemplo: Amorra por Zamora.
- **Inserción:** si la persona dislálida no sabe pronunciar un grupo consonántico introduce una vocal en medio. Ejemplo: clavo por clavo.
- **Distorsión:** se trata de un fallo en la articulación de un sonido. El sonido se pronuncia de forma aproximada a la correcta, pero sin llegar a serlo.

2.1.5 Aprendizaje

De acuerdo con el Ministerio de Educación fomentar entornos, experiencias de aprendizaje e interacciones humanas positivas que mejoren el proceso de aprendizaje en niños de 4 a 5 años usando materiales específicos es una ayuda importante para el correcto desarrollo del proceso educativo. Desde temprana edad los niños manipulan objetos, analizan diferentes sonidos, resuelven problemas sencillos, siendo actividades de vista insignificantes, pero son signos de un pensamiento brillante.

El Plan Nacional para el Buen Vivir (2013-2017), plantea las “políticas de la primera infancia para el desarrollo integral como una prioridad de la política pública [...] El desafío actual es fortalecer la estrategia de desarrollo integral de la primera infancia, tanto en el cuidado prenatal como en el desarrollo temprano (hasta los 36 meses de edad) y en la educación inicial (entre 3 y 4 años de edad), que son las etapas que condicionan el desarrollo futuro de la persona”.

¿Para qué estudiamos el lenguaje? El lenguaje es el espejo de la mente en un sentido profundo y significativo. Es un producto de la inteligencia humana, creado de nuevo en cada individuo mediante operaciones que se encuentran más allá del alcance de la voluntad o de la conciencia. (Chomsky, 1970. p. 47)

El lenguaje es un sistema estructural de signos arbitrarios, capaz de generar significados para expresar ideas, información y estados de ánimo. Su función principal es la comunicación que pretende ayudar a establecer relaciones entre grupos sociales y personas creando relaciones culturales, emocionales, profesionales, intelectuales y amistosas, (Loría, 2002. p. 17).

Gail Belsky (2014) afirma que la terapia del lenguaje es un tratamiento que ayuda a mejorar las habilidades de la comunicación, no ayuda solamente a niños con trastorno del habla que afecta a la pronunciación sino también ayuda a niños que tienen problemas con el lenguaje hablado o escrito.

El tratamiento se puede realizar de forma individual o en pequeños grupos. Puede durar desde varios meses hasta varios años. Cuanto antes se inicie el tratamiento, más beneficioso será el tratamiento. Las dificultades del lenguaje suelen durar toda la vida, pero las habilidades se pueden mejorar con el apoyo adecuado.

Organización y secuencia de los contenidos.

Con esto se cubre la visualización y organización del contenido, la teoría en todas las etapas y las secuencias que ocurren dentro de cada unidad. Al analizar los diferentes editores de una plantilla, se puede observar que en la mayoría de los casos las unidades se organizan según el ancho, la jerarquía del contenido, en términos de otras unidades segmentadas. Está dividido en secciones, cada una de las cuales está dividida en secciones que brindan un contenido conceptual único, pero se pueden descubrir algunas diferencias.

En dos editoriales, Santillana y Bruño, la organización de los conceptos teóricos se presenta de forma muy lineal según los modelos tradicionales de organización de los contenidos de aprendizaje y los términos de la regulación de contenidos de forma que se manifiesta como una serie de contenidos a lo largo. Durante todo el proceso, el contenido se va enlazando poco a poco pero siempre respetando una secuencia disciplinada.

En los diversos manuales de capacitación, no hay referencias a los manuales de los cursos inferiores, por lo que no hay una referencia de conocimientos previos para los aprendices. Esta secuencia se caracteriza por un orden de contenidos generales a ser procesados en diferentes niveles, abordando primero el concepto de niveles de aprendizaje.

En la organización del conocimiento, es muy diferente a la organización lineal porque en cada nivel prevalece la extensión progresiva del contenido a procesar, en términos de amplitud.

2.1.6 Los colores en el aprendizaje

Todo lo que nos rodea está lleno de color, sobre todo está dirigido a los más pequeños, los juguetes y otras cosas tienen colores brillantes para llamar su atención. Algo que ayude en su crecimiento visual y desarrollo cognitivo.

Ilustración 9 Colores

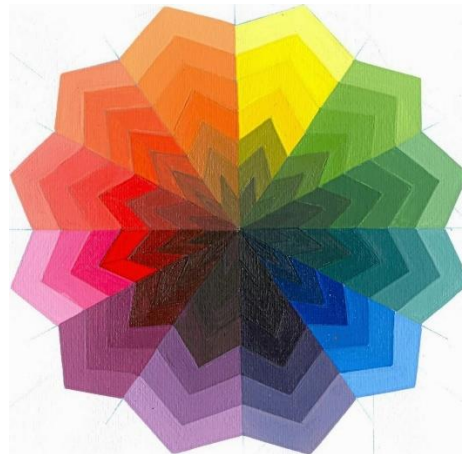

Fuente: (Unknown, 2022)

Fases en el proceso de aprendizaje de los colores

- El niño es capaz de percibir los colores sin distinguirlos.
- Distingue los colores y reconoce que son diferentes. A base de repetirle el nombre de un color y de enseñarle objetos que lo contengan aprenderá a distinguirlos.
- Es capaz de comparar y relacionar dos objetos del mismo color, gracias al natural proceso evolutivo de maduración cognitiva.

Psicología del color

Blanco

El blanco simboliza la castidad, la inocencia, pureza y comienzo, así como la limpieza, la paz y la virtud.

Verde

Aporta un enfoque y una armonía extraordinarios y, por lo tanto, recordamos muchas escuelas con paredes verdes. Los colores de baja longitud de onda brindan tranquilidad, enfoque y mayor eficiencia. Además del azul, el verde relaja el cuerpo y los ojos. Nos recuerda a la naturaleza. Otros colores añaden enfoque, pero a la larga, el verde hace lo mismo. Al usar este color, puede aumentar los recursos mentales de sus estudiantes.

Morado

Los morados y lilas son aliados para aportar un entorno llamativo e hipnótico, pero con estado de serenidad. Es un color ideal para combinarlo correctamente con otros, y así beneficiarnos de sus cualidades para concentrarnos mejor.

Naranja

Se puede utilizar para animar a los alumnos. Siempre tener cuidado en cuanto a la combinación con otros colores, porque si se excede, puede ser contraproducente. Es un color cálido que destaca mucho de esta forma, aumentará la atención de las personas, ayuda a promover el descanso y también puede ayudar a mejorar la función neurológica, este color proporciona oxígeno al cerebro y, por lo tanto, aumenta la sensación de vitalidad. Estimular la actividad mental y la energía es fundamental para acceder a los estudios.

Azul

El azul mejora la comprensión lectora, también nos ayuda a calmarnos y relajarnos. El tono puede ser oscuro, medio o claro, pero no exceda el uso previsto. Quizás los tonos más claros sean mejores, pero los tonos más oscuros le dan al espacio seriedad y sofisticación

2.1.7 Estructura de un libro

Ilustración 10 Partes de un libro

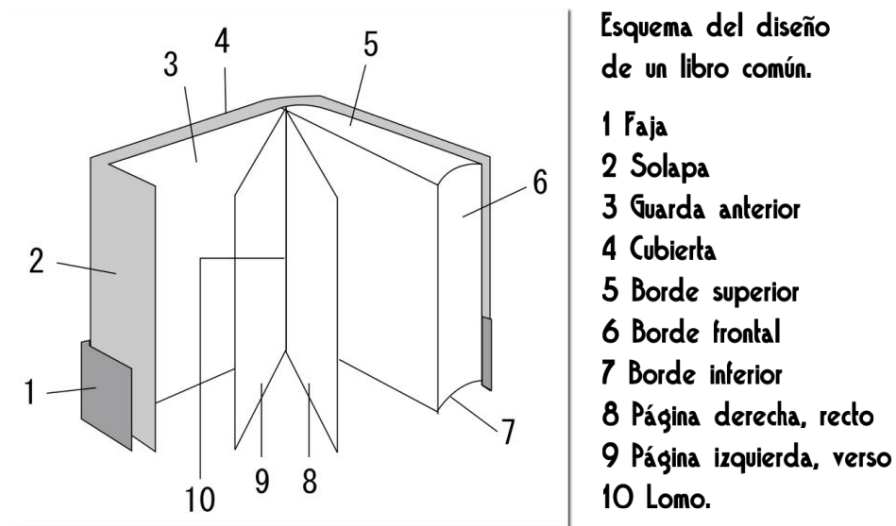

Fuente: (<http://publicosulibro.com/author/admin>, 2014)

La estructura externa de un libro se compone de las cubiertas o tapas, por lo general son de un material duro y grueso que el de los pliegos, como cartón o plástico, y que están formadas por los siguientes elementos:

- **Portada:** esto es lo primero que ve cuando sostiene un libro, es la portada exterior del libro. Puede ser cartón, plástico o algún otro material. Allí están impresos el nombre de la obra y el nombre del autor que la produjo.
- **Contraportada:** se refiere a la contraportada del libro. Está hecho del mismo material que la portada, pero contiene otro tipo de información como un resumen de la obra, explicando brevemente lo que se cuenta la historia en sus páginas interiores.

- **Reverso del libro:** esta es la sección del libro que incluye las páginas interiores. Esta es exactamente la parte exterior del área donde se unen y pegan los papeles que componen el libro. Así que esta es la parte más estrecha del exterior del libro. Su tamaño depende directamente del número de hojas del libro.

Estructura interna del libro:

- **Tripa:** Se refiere específicamente a la parte interior del libro; es decir, el conjunto de hojas que lo componen. Por lo general están impresas en doble cara. Pueden ser de diversos materiales y grosores, así como contener imágenes en blanco y negro, sepia o a color que acompañan al texto.

- **Ceja frontal:** Se trata de esos centímetros que sobresalen de la tapa del libro, en comparación con la tripa, cuando la portada es de material duro y resistente. Suele representar una excelente opción para resguardar los bordes de las hojas de la obra.

- **Cabezada:** Esto es una tira de tela que va sujeta al lomo en la parte superior de la tripa del libro. Se utiliza exclusivamente para las obras de tapa dura. Es un elemento bastante útil que funciona como guía para continuar la lectura del libro.

- **Guardas:** Se refiere a un acabado especial con el que cuentan algunos libros. Son hojas de un papel más grueso que el de la tripa, las cuales cubren la parte inferior de la portada del libro y funcionan como apoyo para las bisagras de la obra.

2.2 El marco conceptual

Diseño gráfico: Es todo aquello que permite conocer y mediante esto logrando publicitar productos, servicios y marcas siendo una comunicación totalmente visual. Así, su máxima es obtener manifestaciones o mensajes gráficos. Su elevación actual se debe a la gran expansión de todo tipo de mensajes visual mediante diversos dispositivos digitales como tecnológicos.

Material didáctico: Instrumento que ayuda en la enseñanza – aprendizaje que se caracteriza por elevar el interés del estudiante acomodándose a sus características para así facilitar la labor docente siendo sencillo, consistente y adecuado a los contenidos.

Aprendizaje: Es un proceso de adquisición de conocimientos, habilidades, valores y actitudes, posibilitado mediante el estudio, la enseñanza o la experiencia.

Estrategias: Es una planificación de algo que se propone un individuo o grupo; conjunto de acciones que alinean las metas y objetivos de una correcta organización.

CAPÍTULO III

METODOLOGÍA DE INVESTIGACIÓN

Nos basaremos en una investigación cualitativa y cuantitativa, la cual consiste en entrevistas a la docente respectiva, encuesta para el representante de cada alumno de segundo de inicial y un muestreo no probabilístico, desarrollando una investigación acerca del aprendizaje y conocimientos dentro de la materia de lenguaje y comunicación que tienen los niños entre 4 a 5 años de la escuela Fiscal Luis Roberto Bravo, además se basará en recabar información de documentos y artículos ya existentes.

Para esto nos basamos en técnicas y conocimientos adquiridos durante toda la Carrera de Diseño Gráfico, por ende, el desarrollo de esta propuesta cuenta con las siguientes fases:

Fase 1: Instrumentos, en esta parte se realizará entrevistas, una encuesta y una observación directa. Las entrevistas serán dirigidas a psicólogos y maestros de la escuela Fiscal Luis Roberto Bravo; la encuesta será dirigida a los 19 representantes de los alumnos; y se realizará una observación científica directa dentro del aula, mediante una bitácora, fotografías, para ver el aprendizaje de los 19 alumnos de segundo de inicial, posteriormente realizar un análisis de datos y un muestreo no probabilístico.

Fase 2: Investigación, en este caso se recopiló información sobre la educación inicial, mediante documentos informativos, artículos, resultados de las entrevistas, encuestas y la observación directa.

Fase 3: Diseño de material didáctico, antes de comenzar a desarrollar los contenidos del material didáctico es necesario realizar un primer trabajo de análisis de resultados que permita establecer el Diseño del material didáctico.

El concepto de diseño implica la determinación de los contenidos para lo cual es necesario saber qué áreas temáticas van a ser abordadas; ya sea de forma de agrupamiento o por un sistema elegido de expresión, estructuración y presentación de la información.

Para la elaboración del diseño del material didáctico se llevan a cabo las siguientes tareas:

- Planificación del diseño.
- Análisis de la documentación del proyecto.
- Búsqueda y consulta de fuentes secundarias.
- Organización de la secuenciación modular y de unidades didácticas.

FASE 4: Prototipo y selección, desarrollaremos el proyecto mediante bocetos para verificar si se cumple el propósito planteado, y elegir los bocetos que represente de mejor manera los objetivos. Está a la vez es una fase experimental.

FASE 5: Implementación, finalización del material didáctico de manera física.

FASE 6: Aprendizaje, se hará una prueba piloto en los niños/niñas de la escuela Fiscal Luis Roberto Bravo.

Instrumentos de Investigación

Para este proyecto se realizará una encuesta dirigida a los 19 representantes, sobre problemas del lenguaje, conocimiento de material de apoyo, y cómo ayudar a su hijo en casa.

Además, se llevará a cabo una entrevista dirigida a la maestra de la unidad educativa que da clases a segundo de inicial, con preguntas abiertas que faciliten la participación de estos a través de su opinión personal y experiencia como docente, sobre la terapia del lenguaje.

Para el levantamiento de información se realizará el siguiente banco de preguntas, tanto para las entrevistas con preguntas abiertas, como para la encuesta con preguntas cerradas para facilitar la participación de cada representante.

Entrevista a Maestros

La siguiente entrevista estará dirigida a los maestros de la escuela Fiscal Luis Roberto Bravo, la cual buscará recabar información y tener resultados positivos dentro del método de estudio sobre la terapia del lenguaje.

1. ¿Usted cómo utiliza la terapia del lenguaje dentro de sus clases?
2. ¿Necesita algún material de apoyo extra para trabajar terapia del lenguaje en su aula de clases?
¿Cuál sería?
3. ¿Con qué tipo de material didáctico se sintiera cómodo/a trabajando terapia del lenguaje con sus alumnos?
4. ¿Qué tipos de trastornos ha encontrado en los niños que presentan problemas del lenguaje dentro del aula?

Encuesta al representante de cada estudiante

La siguiente encuesta será creada en Google Forms y estará dirigida al representante de cada alumno de segundo de inicial de la escuela Fiscal Luis Roberto Bravo, con la finalidad de recabar información que facilite tener resultados positivos dentro de nuestro método de estudio sobre la terapia del lenguaje.

1. ¿Sabe qué es la terapia del lenguaje?

SI NO

2. ¿Ha notado problemas del lenguaje oral en su hijo/a?

SI NO

3. ¿Qué tan pendiente está con el aprendizaje del lenguaje de su hijo/a dentro de la escuela?

.....Muy pendiente Pendiente No tan pendiente

4. ¿Ayuda a su hijo/a mejorar la pronunciación?

SI NO

5. ¿Cuál es su reacción cuando su hijo/a pronuncia mal una palabra?

- Es gracioso
- Le corrige
- No lo toma en cuenta

6. ¿Conoce la existencia de material de apoyo que pueda trabajar la terapia del lenguaje con su hijo/a en casa?

SI NO

7. ¿Ha consultado con profesionales para saber si su hijo/a necesita terapia del lenguaje?

SI NO

8. ¿Cree usted que el material didáctico, ayudaría a desarrollar de una mejor manera la pronunciación de su hijo/a?

SI NO

9. ¿Cuál de los siguientes problemas cree usted que se trabaja dentro de la terapia del lenguaje?

- **Apraxias:** Incapacidad de ejecutar movimientos coordinados sin que exista una causa de origen físico.
- **Receptivo:** Capacidad de entender las palabras y el lenguaje
- **Dispraxias:** Dificultad para planear y coordinar movimientos físicos.
- **Expresivo:** Expresa una necesidad, deseo y sentimiento a otros mediante una comunicación tanto no verbal como verbal.
- **Retrasos de Maduración:** El niño no actúa o no se desarrolla a la misma velocidad que otros niños de su edad.
- **Pragmático:** Comunicación a través de las palabras y de nuestro cuerpo en un contexto social.
- **Dislalia:** Se manifiesta con una dificultad de articular las palabras, debido a malformaciones o defectos en los órganos que intervienen en el habla.

10. ¿Cuál de los siguientes elementos cree usted que son más viables para aprender terapia del lenguaje?

- Libros
- Reproductor de sonidos
- Pegatinas
- Pizarra

- Ejercicios pedagógicos
- Material lúdico
- Material didáctico
- Otros: Mencione cuales son

11. ¿Conoce usted si dentro de la materia de lenguaje su hijo/a trabaja estos temas?

- Figuras Geométrica
- Animales
- Vocales
- Profesiones
- Números
- Colores
- Todas las actividades

Bitácora de Observación

La siguiente bitácora se realizará dentro de las horas de clases que mantenga la maestra con sus alumnos para determinar la manera de enseñanza - aprendizaje que aplica dentro del aula.

Ilustración 11 Bitácora de observación diseño



Grado:	
Fecha:	
Hora de inicio y término de clases:	
Numero de alumnos presentes:	

Jornada laboral

Campo Formativo Abordado					
Campos de Formación Académica			Áreas de Desarrollo Personal y Social		
Lenguaje y Comunicación	Pensamiento Matemático	Exploración y Comprensión del mundo Natural y Social	Arte	Educación Física	Desarrollo Sociomocional

Tema de Aprendizaje : _____

Organización del Grupo

En relación a lo planeado	SI	NO
¿El tiempo de las actividades fue el suficiente?		
¿Las actividades fueron accesibles para los niños?		
El material fue adecuado y del interés de los alumnos		
Se trabajo fuera del aula		

Manifestaciones de los alumnos

¿ Se involucraron?	<input type="checkbox"/> Todos <input type="checkbox"/> Algunos <input type="checkbox"/> Muy Escaso
¿ Se interesaron en las actividades?	<input type="checkbox"/> SI <input type="checkbox"/> NO
¿Cuál fue su actitud durante la jornada?	<input type="checkbox"/> Participativa <input type="checkbox"/> Buena <input type="checkbox"/> Regular <input type="checkbox"/> Antipática
¿ Hubo interrupciones que cortaran la secuencia en el desarrollo?	<input type="checkbox"/> SI <input type="checkbox"/> NO



Elaboración: Bernardo Sinchi, 2022

Evidencia

Ilustración 12 Clase Zoom



Fuente: Andrea Toapanta, 2022

CAPÍTULO IV

ANÁLISIS E INTERPRETACIÓN DE LOS RESULTADOS

Informe de la entrevista a la maestra

Medio de comunicación: Aplicación Zoom

Escuela Fiscal Luis Roberto Bravo

Entrevistada: Rosa Gaona, maestra de segundo de inicial.

Entrevistadores: Andrea Toapanta, Bernardo Sinchi

Pregunta: ¿Cómo trabaja la terapia del lenguaje dentro del aula de clases?

La maestra trabaja la terapia del lenguaje (lenguaje y comunicación) mediante material concreto, como hacer burbujas con jabón, silbar, pictogramas e imágenes, ejercicios con un lápiz colocado entre los dientes y, sin dejarlo caer, que sirve la articulación de palabras y a estimular la lengua, los labios y la mandíbula.

Pregunta: ¿Necesita material extra para trabajar la terapia del lenguaje??

Nos dice que, sí sería bueno aplicar nuevas estrategias, materiales para los ejercicios que realizan, al trabajar en el aprendizaje de las vocales, números, colores, figuras y animales.

Pregunta: ¿Problemas del lenguaje encontrado en los niños?

Estos problemas se dan entre la edad de 3 a 5 años, por la falta de estimulación del lenguaje, como, por ejemplo: dentro de casa los familiares no les enseñan a que pronuncien bien, a que pidan por el nombre del

objeto que quieren, sino más bien los familiares les han enseñado que solo indican con el dedo lo que quieren, y más no por el nombre.

Además, esto, afectado por el hecho de que se han quedado en casa y se ha visto que no hay mayor estimulación y dedicación por parte de los padres por las labores de trabajo que deben cumplir.

Lo que ha provocado un retraso del lenguaje, ya que los niños a esa edad su lenguaje era más fluido al tener contacto directo con la maestra y otros compañeros.

Actividades que realiza con sus alumnos

Las actividades que la maestra realiza se trabajan de manera individual y grupal a cuál se denomina como juego – trabajo. Las mayorías de actividades se realizan de forma grupal, en el cual, cada grupo está conformado de 3 a 4 alumnos.

Este tipo de actividades la maestra las realiza por los regular fuera al aula, en un espacio verde, como dinámicas, tizas, elementos de la naturaleza con piedras, hojas, semillas, entre otros.

2. Resultado de la bitácora de observación aplicada dentro de clases

La bitácora de observación nos ayudó a conocer de una mejor manera como interactúa la maestra con sus alumnos a través de las actividades que realiza, y qué reacción causa en los mismo con respecto al juego - aprendizaje, mediante cada actividad que realiza.

Ilustración 13 Bitácora Completa



Grado:	2do de Inicial Matutina
Fecha:	27-01-2022
Hora de inicio y término de clases:	8:00 am 8:40 am
Numero de alumnos presentes:	9 alumnos

Jornada laboral

Exitosa
 Buena
 Regular
 Mala

Campo Formativo Abordado					
Campos de Formación Académica			Áreas de Desarrollo Personal y Social		
Lenguaje y Comunicación	Pensamiento Matemático	Exploración y Comprensión del mundo Natural y Social	Arte	Educación Física	Desarrollo Sociomocional

Tema de Aprendizaje : Cuidado - Aseo Personal. (Manualidad)

Materia: Toalla, pompom, cinta, ojos locos, jabón

Organización del Grupo

Grupal
 Individual
 Parejas
 Otros

En relación a lo planeado	SI	NO
¿El tiempo de las actividades fue el suficiente?	X	
¿Las actividades fueron accesibles para los niños?	X	
El material fue adecuado y del interés de los alumnos	X	
Se trabajó fuera del aula		X

Manifestaciones de los alumnos

¿ Se involucraron?	<input checked="" type="checkbox"/> Todos <input type="checkbox"/> Algunos <input type="checkbox"/> Muy Escaso
¿ Se interesaron en las actividades?	<input checked="" type="checkbox"/> SI <input type="checkbox"/> NO
¿Cuál fue su actitud durante la jornada?	<input checked="" type="checkbox"/> Participativa <input type="checkbox"/> Buena <input type="checkbox"/> Regular <input type="checkbox"/> Antipática
¿ Hubo interrupciones que cortaran la secuencia en el desarrollo?	<input checked="" type="checkbox"/> SI <input type="checkbox"/> NO



Fuente: Andrea Toapanta, 2022

Los resultados de la encuesta realizada se representan mediante gráficos circulares obtenidos de la encuesta realizada a los representantes de cada alumno.

El análisis de resultado se basó en un estudio no probabilístico debido a que, de los 19 representantes, respondieron 15 de ellos.

Tabla 1 Análisis pregunta 1

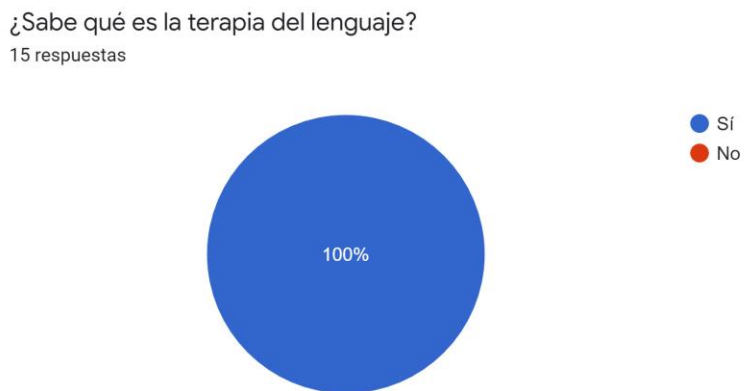

R: Mediante el análisis se pudo verificar con un 100 % que los representantes saben que es la terapia del lenguaje.

Tabla 2 Análisis pregunta 2



R: El análisis comprobó que un 73, 3 % no han notado problemas del lenguaje, mientras que un 26 % si ha notado problemas del lenguaje en su hijo/a.

Tabla 3 Análisis pregunta 3

¿Qué tan pendiente está con el aprendizaje del lenguaje de su hijo/a dentro de la escuela?
15 respuestas

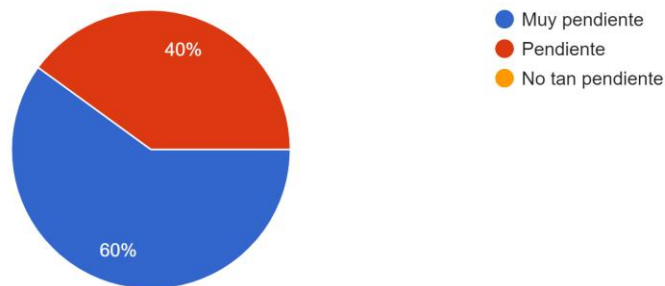

R: El análisis comprobó que un 60 % de los representantes están muy pendientes del aprendizaje de la terapia del lenguaje en sus hijo/a, mientras que el 40 % está solo pendiente.

Tabla 4 Análisis pregunta 4

¿Ayuda a su hijo/a a mejorar la pronunciación?
15 respuestas

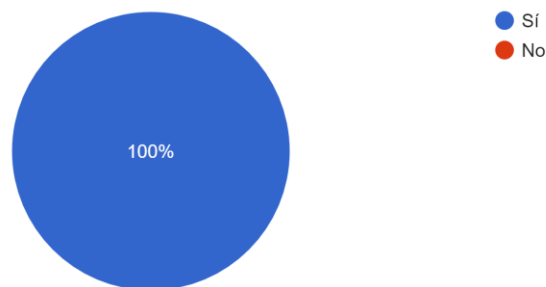

R: El análisis comprobó que el 100 % de los representantes ayudan a su hijo/a a mejorar la pronunciación.

Nota: En la entrevista con la maestra, nos supo decir que los representantes no estaban tan pendientes en ayudar a mejorar la pronunciación de sus hijos, debido a que no tenían tiempo por cuestiones de trabajo.

Tabla 5 Análisis pregunta 5

¿Cuál es su reacción cuando su hijo/a pronuncia mal una palabra?
15 respuestas



R: El análisis comprobó que el 100 % de los representantes corrigen a sus hijos cuando pronuncian mal una palabra.

Tabla 6 Análisis pregunta 6

¿Ha consultado con terapeutas para saber si su hijo/a necesita terapia del lenguaje?
15 respuestas

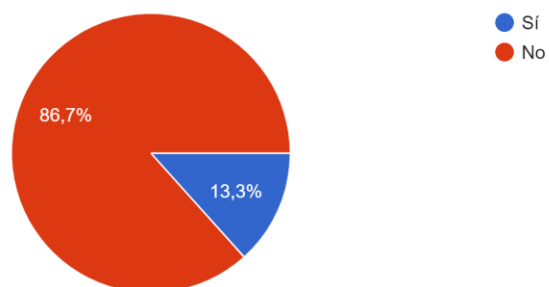

R: El análisis comprobó que un 86,7 % de los representantes han consultado con terapeutas, mientras que el 13,3 % no lo han hecho.

Tabla 7 Análisis pregunta 7

¿Cree usted que el material didáctico, ayudaría a desarrollar de una mejor manera la pronunciación de su hijo/a?
15 respuestas

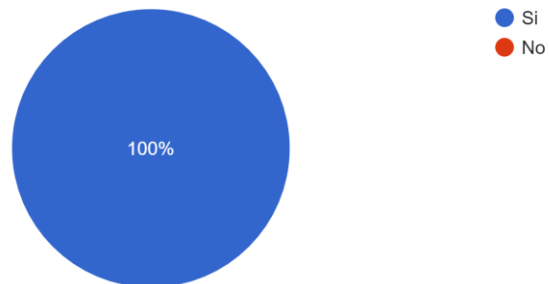

R: El análisis comprobó que el 100 % de los representantes afirman que el material didáctico ayuda a mejorar la pronunciación de su hijo/a.

Tabla 8 Análisis pregunta 8

¿Cuál de los siguientes problemas cree usted que se trabaja dentro de la terapia del lenguaje?

15 respuestas

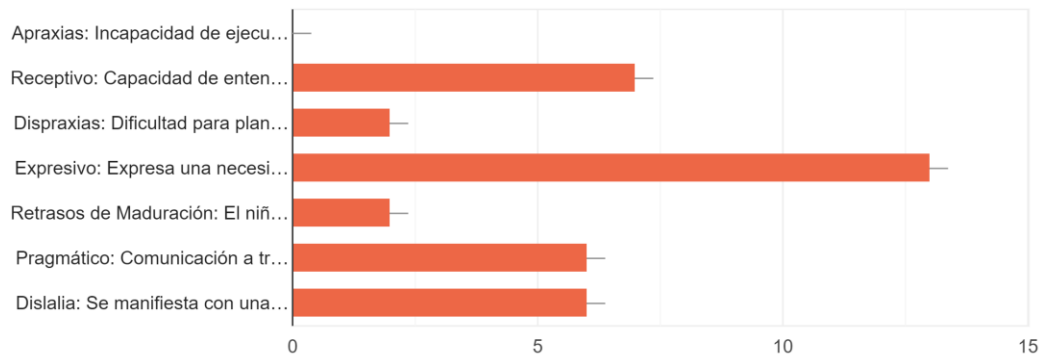

R: El análisis comprobó que la mayoría de los representantes si conocen los problemas que se trabajan dentro de la terapia del lenguaje.

Tabla 9 Análisis pregunta 9

¿Conoce la existencia de material de apoyo que pueda trabajar la terapia del lenguaje con su hijo/a en casa?.

15 respuestas

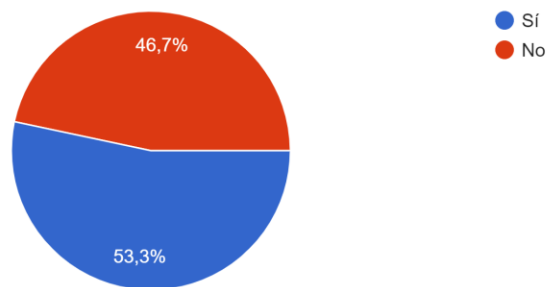

R: El análisis comprobó que un 53,3 % de los representantes si conocen la existencia de material de apoyo que se puede trabajar dentro de casa, mientras que el 46,7 % no lo conoce.

Tabla 10 Análisis pregunta 10

¿Cuál de los siguientes elementos cree usted que son más viables para aprender terapia del lenguaje?

15 respuestas

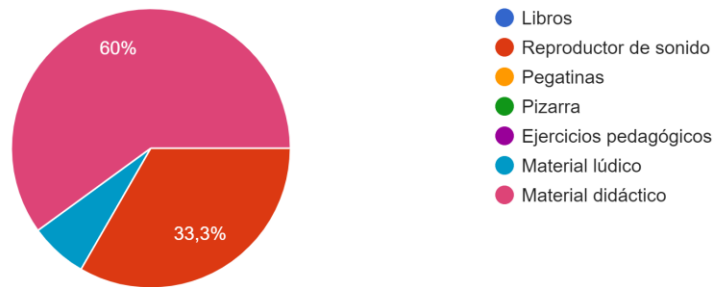

R: El análisis comprobó que un 60 % de los representantes cree que el material didáctico es viable para aprender terapia del lenguaje.

Tabla 11 Análisis pregunta 11

¿Conoce usted si dentro de la material de Lenguaje su hijo trabaja estos tema?

15 respuestas

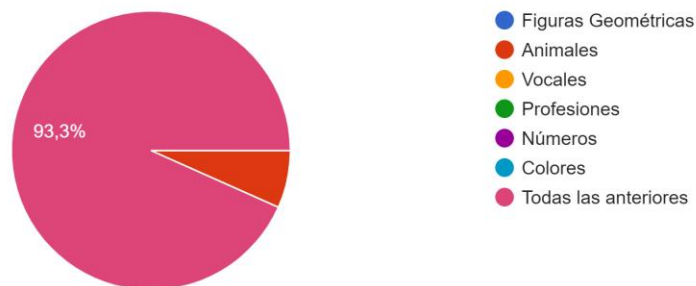

R: El análisis comprobó que un 93,3 % de los representantes confirmó que la maestra trabaja en el aprendizaje de los animales, vocales, profesiones, número, colores y figuras geométricas para aprender terapia del lenguaje.

CAPÍTULO V

PROPUESTA DE INVESTIGACIÓN

La propuesta se aplicará los dos estilos de aprendizaje Visual y Kinestésico pero principalmente a las características y necesidades de los niños, que se ha obtenido mediante la recolección de información e investigación que se ha realizado durante el proceso, la cual orienta al proyecto a la elaboración de juegos que apoye como material didáctico a reforzar la terapia de lenguaje, este material desarrollará a partir de temas como colores, animales, vocales, profesionales y figuras que son la base para la enseñanza en niños de inicial 2.

El material tendrá un concepto denominado AVENTURAS POR EL LENGUAJE basado en la investigación que se obtuvo; para una terapia, lo positivo del material es que ayuda a los niños reforzando el aprendizaje, dando como resultado una enseñanza más divertida y atractiva.

Descripción técnica

Beneficiarios:

Tema: Juegos Didácticos para el refuerzo en la terapia del lenguaje en niños de inicial 2 de la escuela Fiscal Luis Roberto Bravo de la ciudad de Cuenca

Beneficiarios: Niños de 4 a 5 años

Ciudad: Cuenca

Responsables: Autores Bernardo Sinchi y Andrea Toapanta.

Brief

Target: Niños de 4 a 5 años de la escuela Fiscal Luis Roberto Bravo.

Perfil Geográfico:

País: Ecuador

Región: Sierra o Interandina

Provincia: Azuay

Canto: Cuenca

Perfil Demográfico:

Sexo: Masculino y Femenino

Edad: 4 a 5 años

Ocupación: Estudiantes

Educación: Segundo de Inicial.

Referentes

Para el contenido que se realizará en el material didáctico se escogieron diferentes temas específicos como las vocales, números, animales, profesiones, figuras con los cuales se reforzará el tema de los fonemas para esto se analizó que en la etapa temprana inicial 2 aprenden los fonemas “r” y “rr”, combinaciones consonánticas como “pr, tr cr, br, fr, dr, pl, fl, bl,” y diptongos como “au”.

Referencias imágenes

Libro

Ilustración 14 Libro



Fuente: KIDSBOOKS LLC (1 julio 2018)

Vocales

Ilustración 15 Vocales



Fuente: (2022). Pining

Números

Ilustración 16 Números



Fuente: Libro sensorial montessori - Sensorykids, 2014

Colores

Ilustración 17 Colores



Fuente: (Eliana Valverde, 2022)

Figuras

Ilustración 18 Figuras



Fuente: (Precios - Baby Book Spain, 2020)

Animales

Ilustración 19 Animales



Fuente: (Baby Kids, 2019)

Profesiones

Ilustración 20 Profesiones



(Girasol Creativo, 2018)

Bocetos

Ilustración 22 Boceto chef



Elaboración: Bernardo Sinchi

Ilustración 21 Boceto doctor



Elaboración: Bernardo Sinchi

Ilustración 24 Boceto número



Ilustración 23 Boceto vocales



Elaboración: Andrea Toapanta

Ilustración 26 Boceto animales 1

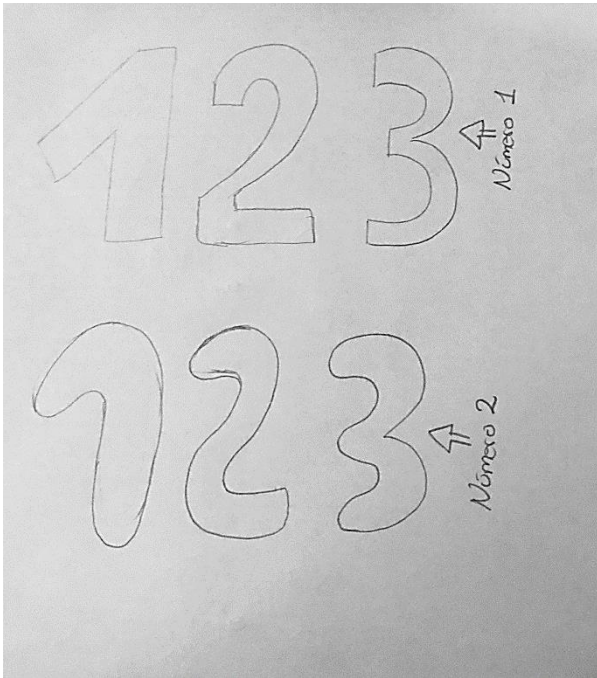
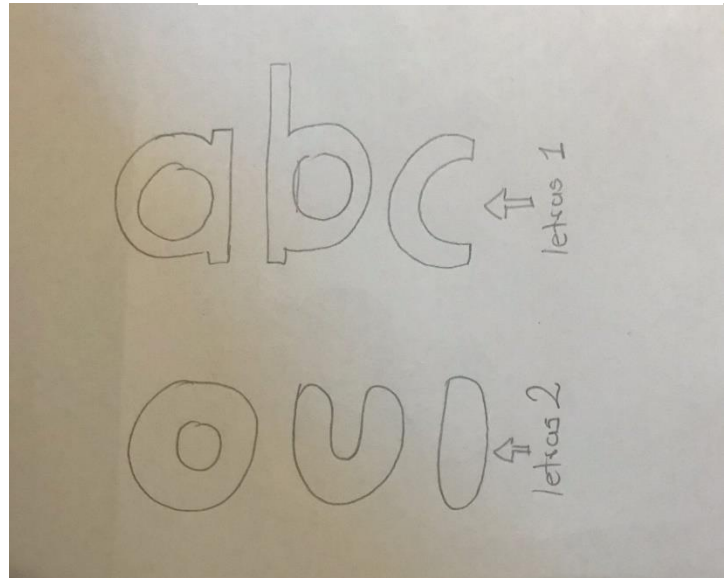
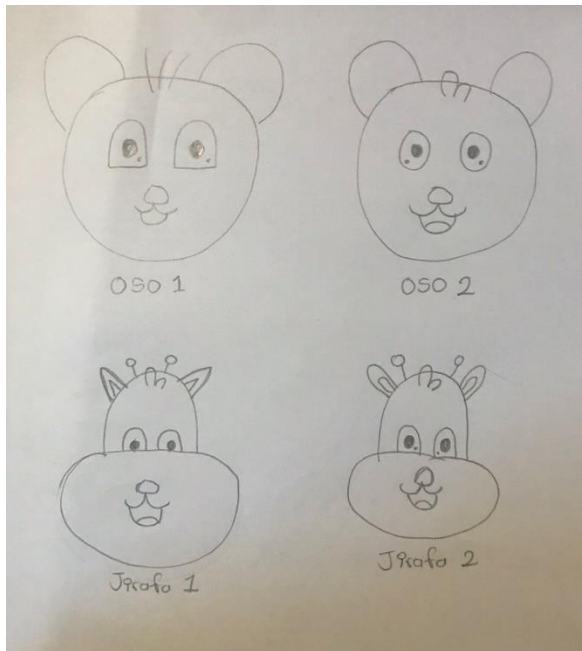

Elaboración: Andrea Toapanta

Ilustración 25 Boceto estructura

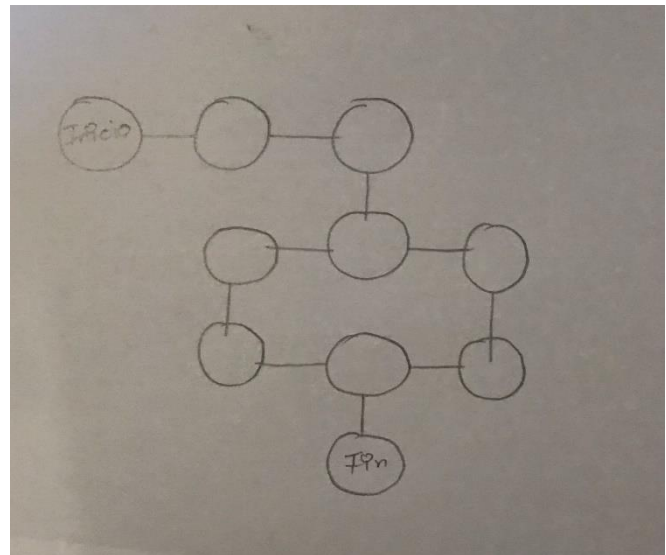

Elaboración: Andrea Toapanta

Ilustración 27 Boceto animales 2

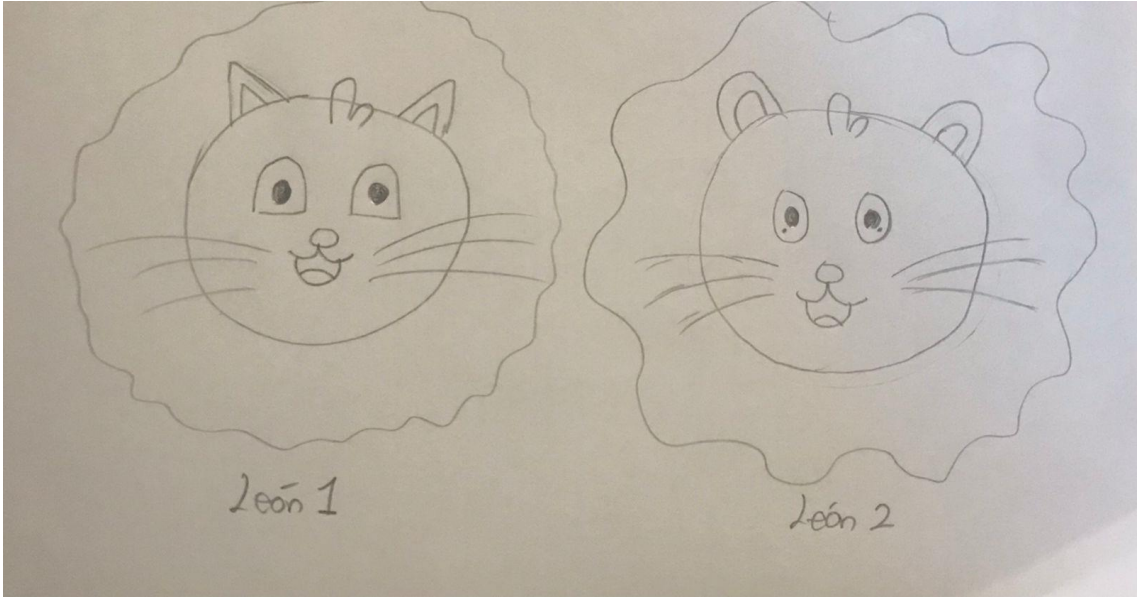

Elaboración: Andrea Toapanta

Ilustración 28 Estructura 2

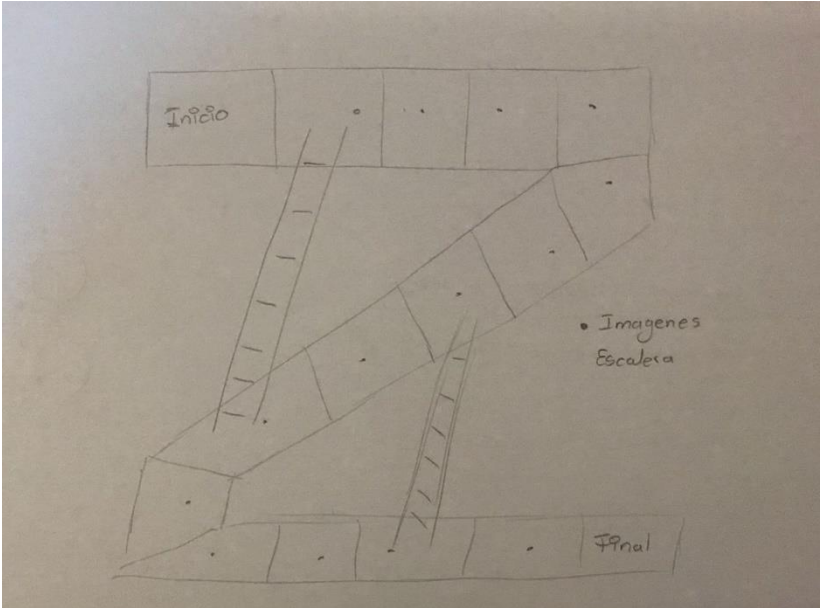

Elaboración: Andrea Toapanta

Ilustración 29 Estructura 3

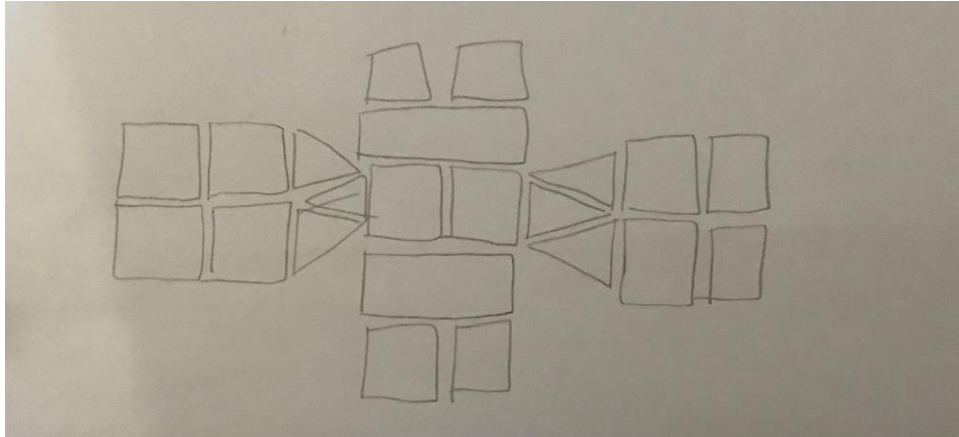

Elaboración: Andrea Toapanta

Desarrollo de la propuesta

Mediante las investigaciones y toda la información recaudada de diferentes fuentes confiables, se procedió a realizar 3 propuestas de diseño, para el aprendizaje y refuerzo de los colores, vocales, animales, profesiones, números y figuras, a través de juegos que ayuden en la terapia del lenguaje a los niños de inicial 2 dentro de la materia de lenguaje y comunicación de la escuela Fiscal Luis Roberto Bravo de la ciudad de Cuenca.

Para la realización de estas propuestas se creó una línea gráfica mediante un manual en la que se definieron las tipografías, trazos, cromática, personajes y packaging, que se usarán en cada propuesta de diseño, y la misma servirá para nuevas propuestas de juegos que se quieran implementar en el futuro.

Cromática

En base a la psicología del color se tomó en cuenta tres diferentes paletas cromáticas entre de colores frío y colores cálidos, pero además colores fuertes para que el niño tenga una atracción al mismo.

Colores fríos: Tenemos el azul, cian, verde, violeta y sus derivados en sus diferentes tonalidades, se seleccionó estas tonalidades ya que, según Moreno, L. (2004). Teoría del color. *Propiedades de los colores* afirma que los colores fríos provocan la sensación de tranquilidad, serenidad y amplitud. (Pag,11)

Colores cálidos: Tenemos el rojo, amarillo, naranja con sus tonalidades al igual se tomó en cuenta estos tonos ya que según Moreno, L. (2004). Teoría del color. *Propiedades de los colores* deduce que los colores cálidos plasman la sensación de positivismo, provoca alegría, movimiento, actividad, diversión (pag,14) por lo que es una correcta herramienta para los niños de 4 a 5 años ya que están en la etapa de captar y desarrollar.

Ilustración 30 Cromática 1



Ilustración 31 Cromática 2



Ilustración 32 Cromática 3

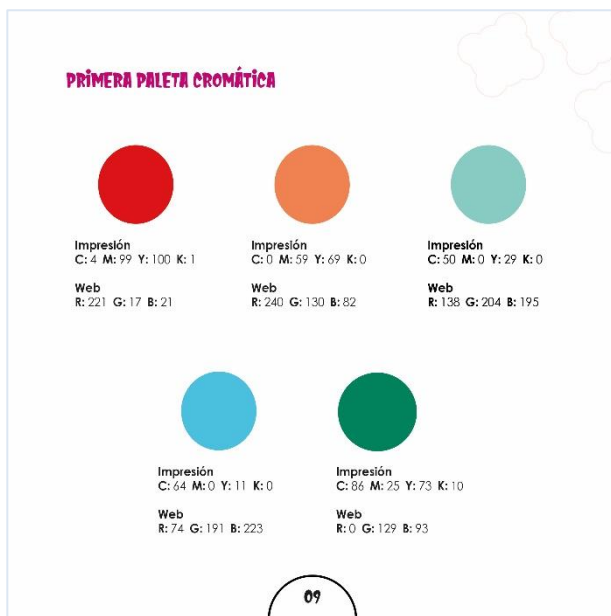
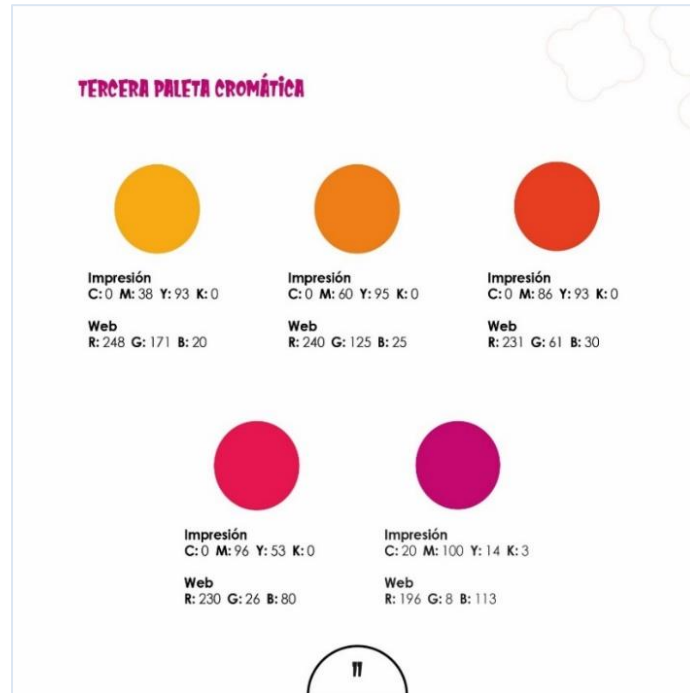

Tipografía

Ilustración 34 Tipografía 1



Ilustración 33 Tipografía 2

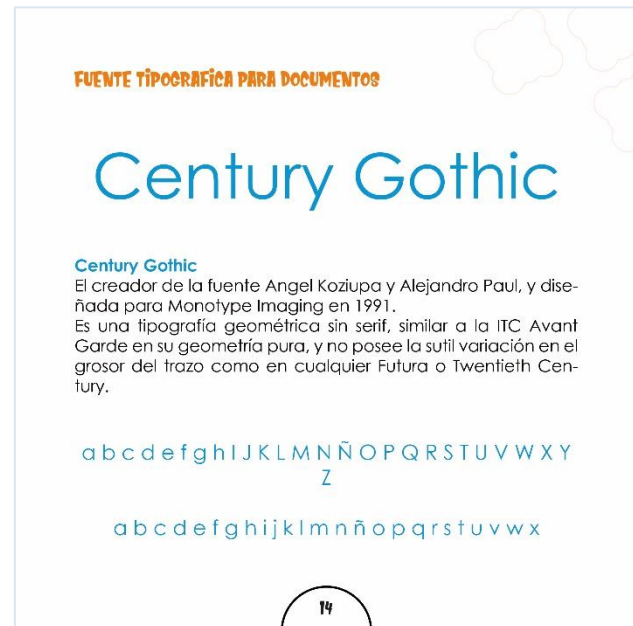

En cuanto a la tipografía se escogió dos para títulos y para textos o documentos. Se consideró tipografías legibles y fáciles de comprensión de los niños ya que estas provocan movimiento, diversión, pero principalmente ataren al niño, se evitó tipografías con serifa ya que esto puede causar desorden en el niño.

Trazos propuestas

El tamaño que tendrán los trazos de cada personaje es de 4 puntos y 2 puntos de grosor para su estructura y siempre será de color negro.

La propuesta de diseño para la creación del material didáctico se basó en trazos que terminan con las esquinas redondeadas debido a que según el CEI (Escuela de Diseño y Marketing - Madrid) estas evocan la perfección, lo infinito puesto que nunca termina. También es sinónimo de protección, movimiento y adaptabilidad. En algunos ámbitos también es utilizado para transmitir vida social y creatividad.

Trazos Animales

Ilustración 35 Trazo animal 2 puntos



Ilustración 36 Trazo animal 4 puntos



Trazo Niña - niño

Ilustración 37 Trazo personaje 2 puntos



Ilustración 38 Trazo personaje 4 puntos



Trazo letras

Ilustración 39 Trazo vocales 2 puntos



Ilustración 40 Trazo vocales 4 puntos



Trazo Números

Ilustración 41 Trazo números 2 puntos

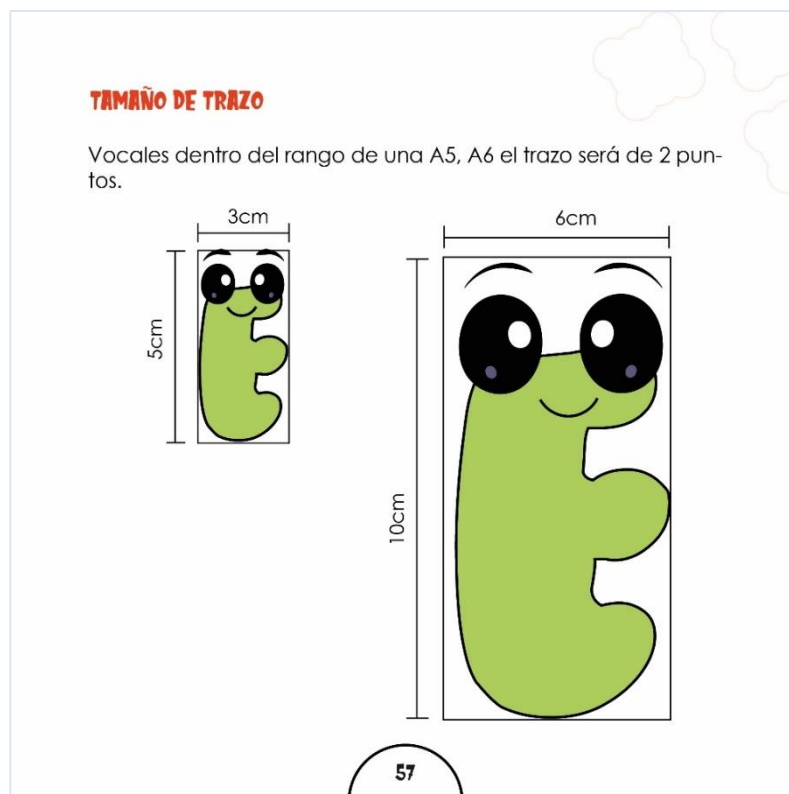
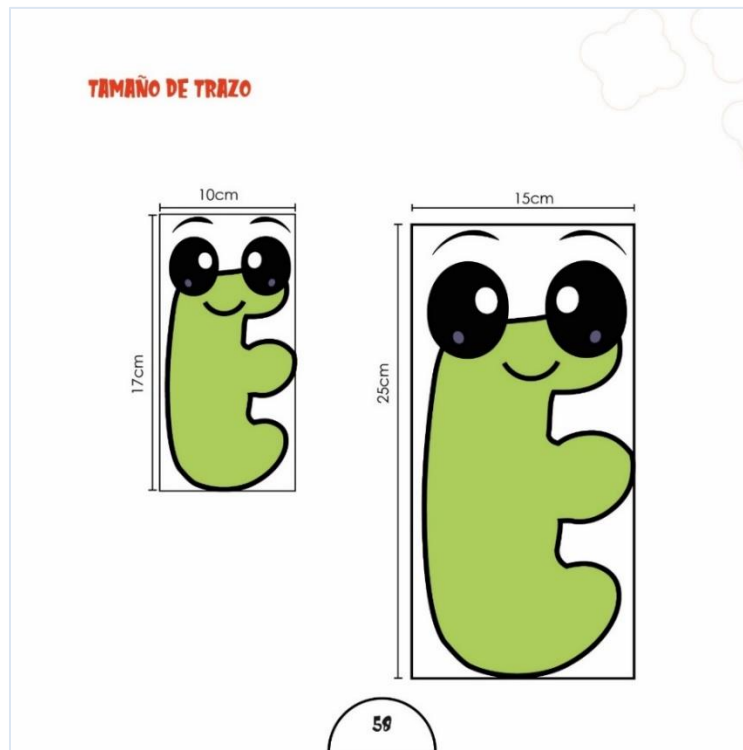

Ilustración 42 Trazo números 4 puntos

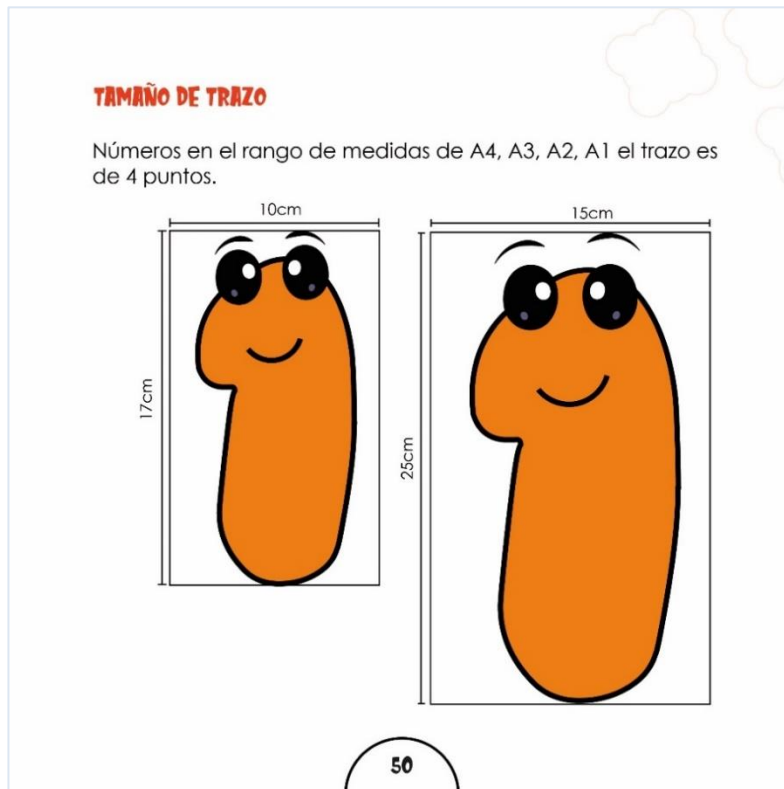

Primera Propuesta

Línea Gráfica: Cada juego didáctico tendrá un nombre el mismo que ayudara a diferenciarlos, pero con tendrán el mismo objetivo en reforzar en el ámbito de la Terapia del Lenguaje

Primera propuesta

La primera propuesta se basará en reforzar el aprendizaje de las profesiones, la cual consiste en colocar tres elementos visuales que representan a la profesión que la maestra mencione.

Además, el alumno deberá decir la palabra escrita que se encuentra acompañado de una sombra que representa a cada elemento perteneciente a la profesión. Este juego lleva como título

“APRENDIENDO CON LAS PROFESIONES”

Ilustración 43 Juego 1



Segunda Propuesta

Esta propuesta ayudará en el desarrollo de pronunciación de las figuras, en el cuál los niños puedan diferenciar una figura de la otra, a través de la creación de un paisaje con figuras que ellos puedan colocar.

El alumno deberá recortar y colocar cada figura en el lugar que corresponda.

Este juego lleva como título

“PAISAJE CON FIGURAS”.

Ilustración 44 Juego 2



Tercera Propuesta

Consiste en el desarrollo y refuerzo de las consonantes como vocales, números, animales, para conseguir un buen pronunciamento y de esta manera lograr que los niños tengan una mejor comunicación con las personas de su alrededor. El juego consiste en avanzar casillas tirando un dado, además en cada casilla el alumno deberá decir el nombre del animal o vocal en el que se encuentra si el niño no pronuncia

Está juego está conformado por 26 piezas de las cuales 10 tendrán animales, 6 vocales, 8 casilla de reto y 1 pieza de inicio y 1 de fin. Tendrá diferentes tipos de armado y si el usuario desea podrá utilizar todas las piezas o cierta cantidad de la misma.

CRONOGRAMA DE ACTIVIDADES

(Gráfica de Gantt) Se presentan las actividades desarrolladas durante la investigación y el tiempo que demandó su realización.

CRONOGRAMA					
Meses	Nov	Dic	Ene	Feb	Marz
Recolección de información					
Fase I Instrumentos					
Fase II Investigación					
Fase III Ideación					

Fase IV					
Propuesta					
Fase V					
Prototipo					
Fase VI					
Selección					
Fase VII					
Implementación					
Conclusiones y Recomendaciones					
Resumen y Agradecimientos					
Bibliografía					

CONCLUSIONES

El objetivo general de nuestro proyecto de tesis era crear material didáctico como refuerzo en la terapia del lenguaje dentro de la materia de lenguaje y comunicación, en niños de inicial 2 con un rango de edad de 4 a 5 años, para la escuela Fiscal Luis Roberto Bravo en la ciudad de Cuenca.

Nos basamos en un marco teórico, en la cual fueron definidos los temas de investigación sobre como reforzar la terapia del lenguaje a través del material didáctico en niños de 4 a 5 años.

Después, se eligió una metodología para desarrollar material didáctico. A través de los resultados obtenidos se realizó un trabajo de análisis profundo para verificar si cumplían los objetivos establecidos

Para el desarrollo de material didáctico que se pueda crear en el futuro se realizó un manual en el cual está especificado la línea grafica que llevará el material didáctico para la escuela Fiscal Luis Roberto Bravo.

RECOMENDACIONES

En base a la línea grafica del manual se podría realizar la creación de juegos futuros.

Digitalizar el manual para que se trabaje de manera virtual.

BIBLIOGRAFÍA

American Academy of Child and Adolescent Psychiatry Contact. (2021). *American Academy of Child and Adolescent Psychiatry Contact*. Obtenido de https://www.aacap.org/AACAP/Families_and_Youth/Facts_for_Families/FFF-Spanish/Los-Ninos-con-Problemas-del-Aprendizaje-016.aspx

Caraballo, A. (16 de septiembre de 2020). *guiainfantil*. Obtenido de <https://www.guiainfantil.com/educacion/escuela/noaprende.htm>

humanium. (s.f.). Obtenido de <https://www.humanium.org/es/definicion/>

Lineamientos metodológicos para la elaboración de Material Didáctico. (s.f.). Obtenido de <http://www.trabajosocial.unam.mx/dirs/Titula/tesis/Lineamientos/lineamientosdocencia.pdf>

Significados. (2021). Obtenido de <https://www.significados.com/semiotica/>

Gobierno del Encuentro. (s.f.). *Educación*. Obtenido de <https://educacion.gob.ec/tips-de-uso/>

Ministerio de Educación. (s.f.). *Guía Metodológica para la Impletentacín del Currículo de Educación Inicial*. Obtenido de <https://educacion.gob.ec/wp-content/uploads/downloads/2015/05/Guia-Implentacion-del-curriculo.pdf>

San, V., Ygual-Fernández, A., Cervera-Mérida, J., & Rosso, P. (n.d.). *Utilidad del análisis fonológico en la terapia del lenguaje*.

FACULTAD DE EDUCACIÓN. (n.d.). Retrieved December 9, 2021, from http://intra.uigv.edu.pe/bitstream/handle/20.500.11818/5440/TRSUFICIENCIA_ALIAGA%20MALLMA%20KATHERINE.pdf?sequence=1&isAllowed=y

Trastornos del Habla y Lenguaje | Center for Parent Information and Resources. (2014). Parentcenterhub.org. <https://www.parentcenterhub.org/lenguaje/>

<https://www.facebook.com/mamapsicologainfantil>. (2012, May 23). *¿Cómo aprenden los colores los niños?* Mamá Psicóloga Infantil. <https://www.mamapsicologainfantil.com/colores-como-los-aprenden-los-ninos/>

Erickycaza. (2014). *El Libro Didáctico - Diseño Editorial*. Slideshare.net.

Bonafé, J.M. (2008). Los libros de texto como práctica discursiva. *Revista de Sociología de la Educación-RASE*, vol. 1, N° 1, pp. 62-73. Tomado de dialnet.unirioja.es.

Maite Ayala. (2020, August 7). *Texto didáctico: características, estructura, tipos y ejemplos*. Liferder. <https://www.liferder.com/texto-didactico/>

son. (2018, December 24). *¿Cuáles son las partes que conforman un libro? La estructura interna y externa*. El Blog de ViveLibro.

son. (2018, December 24). *¿Cuáles son las partes que conforman un libro? La estructura interna y externa*. El Blog de ViveLibro. <https://www.vivelibro.com/blog/2018/12/24/cuales-son-las-partes-que-conforman-un-libro-la-estructura-interna-y-externa/>

Diario de Sevilla. (2021, November 29). *Los diez mejores libros para niños*. Diario de Sevilla; Diario de Sevilla. https://www.diariodesevilla.es/de_compras/libros-ninos-titulos-imaginacion-pequenos_0_1340866041.html

Martínez, S. (2017, September 13). *¿Cómo influyen los colores en el aprendizaje? ¡Echa un vistazo!* Educación 2.0. <https://educacion2.com/colores-en-el-aprendizaje/>



INTRODUCCIÓN

Este manual representa la línea gráfica, en la cual se explica la estructura que tiene la creación de los personajes, vocales, números, figuras, profesiones, animales y los juegos en las que se aplicara como objetivo el refuerzo de la terapia del lenguaje en los niños de segundo de inicial, este material didáctico se lo denomino como aventuras por el lenguaje ya que el niño aprenderá dentro de la materia lenguaje y comunicación.

Este manual consta con la explicación de medidas, grosor de los trazos y paletas cromáticas que llevaran cada personaje perteneciente al material didáctico creado para el aprendizaje de los niño y niñas, acompañada de fuentes tipográficas para la redacción y explicación que tendrá cada juego.



TRAZOS

El tamaño que tendrán los trazos de cada personaje es de 4 puntos y 2 puntos de grosor para su estructura y siempre será de color negro.



La propuesta de diseño para la creación del material didáctico se basó en trazos que terminan con las esquinas redondeadas debido a que según el CEI (Escuela de Diseño y Marketing - Madrid) estas evocan la perfección, lo infinito puesto que nunca termina. También es sinónimo de protección, movimiento y adaptabilidad. En algunos ámbitos también es utilizado para transmitir vida social y creatividad.



AMBIENTES

PAISAJES

En los fondos de todas las propuestas que contenga los temas como profesiones, animales, vocales, número, figuras su ambiente no llevará ningún tipo trazo.

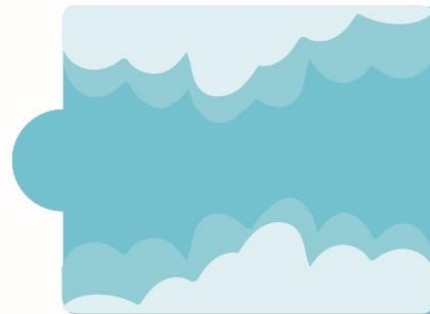
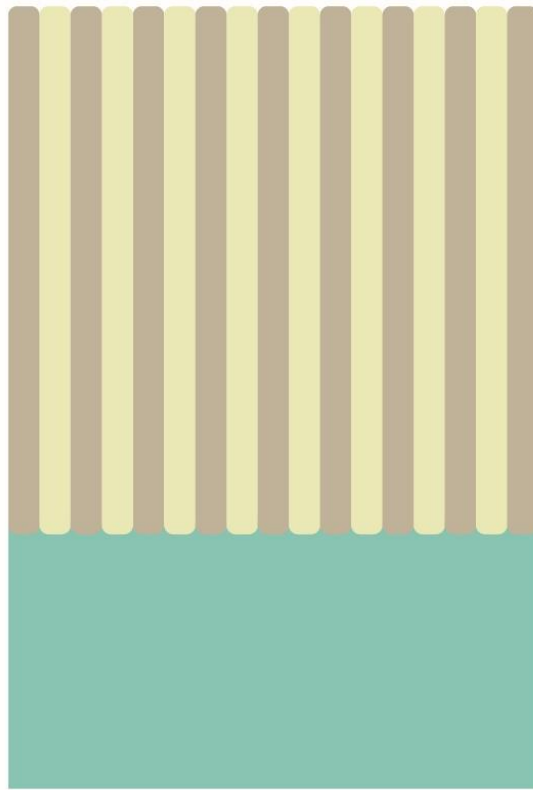

7



CROMÁTICA

PRIMERA PALETA CROMÁTICA

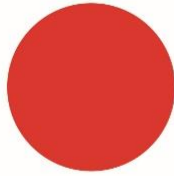

C:4% **R:220%**
M:98% **G:24%**
Y:98% **B:4%**
K:1%

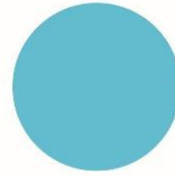

C:64% **R:76%**
M:0% **G:192%**
Y:11% **B:223%**
K:0%



C:0% **R:240%**
M:59% **G:131%**
Y:69% **B:82%**
K:0%



C:86% **R:0%**
M:24% **G:130%**
Y:73% **B:93%**
K:9%



C:59% **R:220%**
M:0% **G:24%**
Y:29% **B:4%**
K:0%

SEGUNDA PALETA CROMÁTICA



C:99% **R:**21%
M:89% **G:**25%
Y:47% **B:**46%
K:66%



C:97% **R:**1%
M:67% **G:**82%
Y:18% **B:**141%
K:4%

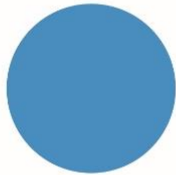

C:78% **R:**0%
M:25% **G:**150%
Y:1% **B:**211%
K:0%



C:9% **R:**239%
M:3% **G:**237%
Y:31% **B:**194%
K:0%



C:24% **R:**199%
M:21% **G:**190%
Y:32% **B:**169%
K:4%

10

TERCERA PALETA CROMÁTICA



C:0% **R:**248%
M:38% **G:**171%
Y:93% **B:**22%
K:0%



C:0% **R:**230%
M:95% **G:**34%
Y:53% **B:**81%
K:0%



C:0% **R:**240%
M:60% **G:**125%
Y:94% **B:**27%
K:0%

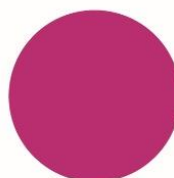

C:21% **R:**190%
M:100% **G:**10%
Y:15% **B:**113%
K:3%



C:0% **R:**231%
M:86% **G:**62%
Y:91% **B:**34%
K:0%

An abstract graphic on the left side of the page, consisting of several overlapping, wavy, organic shapes in various shades of orange, ranging from a deep burnt orange to a lighter, almost white-orange. The shapes flow from the top left towards the bottom right, creating a sense of movement and depth.

TIPOGRAFÍA

FUENTE TIPOGRÁFICA PRINCIPAL



KIDS ZONE

Es una fuente en capas, inspirada en el mundo alegre de los niños coloridos. Las características únicas lo hacen adecuado para varios propósitos, como citas, diseños de camisetas, volantes, libros, etiquetas, logotipos y cualquier otro diseño que necesite un toque divertido.

A B C D E F G H I J K L M N Ñ O P Q R S T U V W X Y Z
1 2 3 4 5 6 7 8 9 0

FUENTE TIPOGRÁFICA SECUNDARIA



Century Gothic

El creador de la fuente Angel Kozupa y Alejandro Paul, y diseñada para Monotype Imaging en 1991.

Es una tipografía geométrica sin serif, similar a la ITC Avant Garde en su geometría pura, y no posee la sutil variación en el grosor del trazo como en cualquier Futura o Twentieth Century.

a b c d e f g h i j k l m n ñ o p q r s t u v w x y z

a b c d e f g h i j k l m n ñ o p q r s t u v w x

1 2 3 4 5 6 7 8 9 0



**LÍNEA
MORFOLÓGICA**

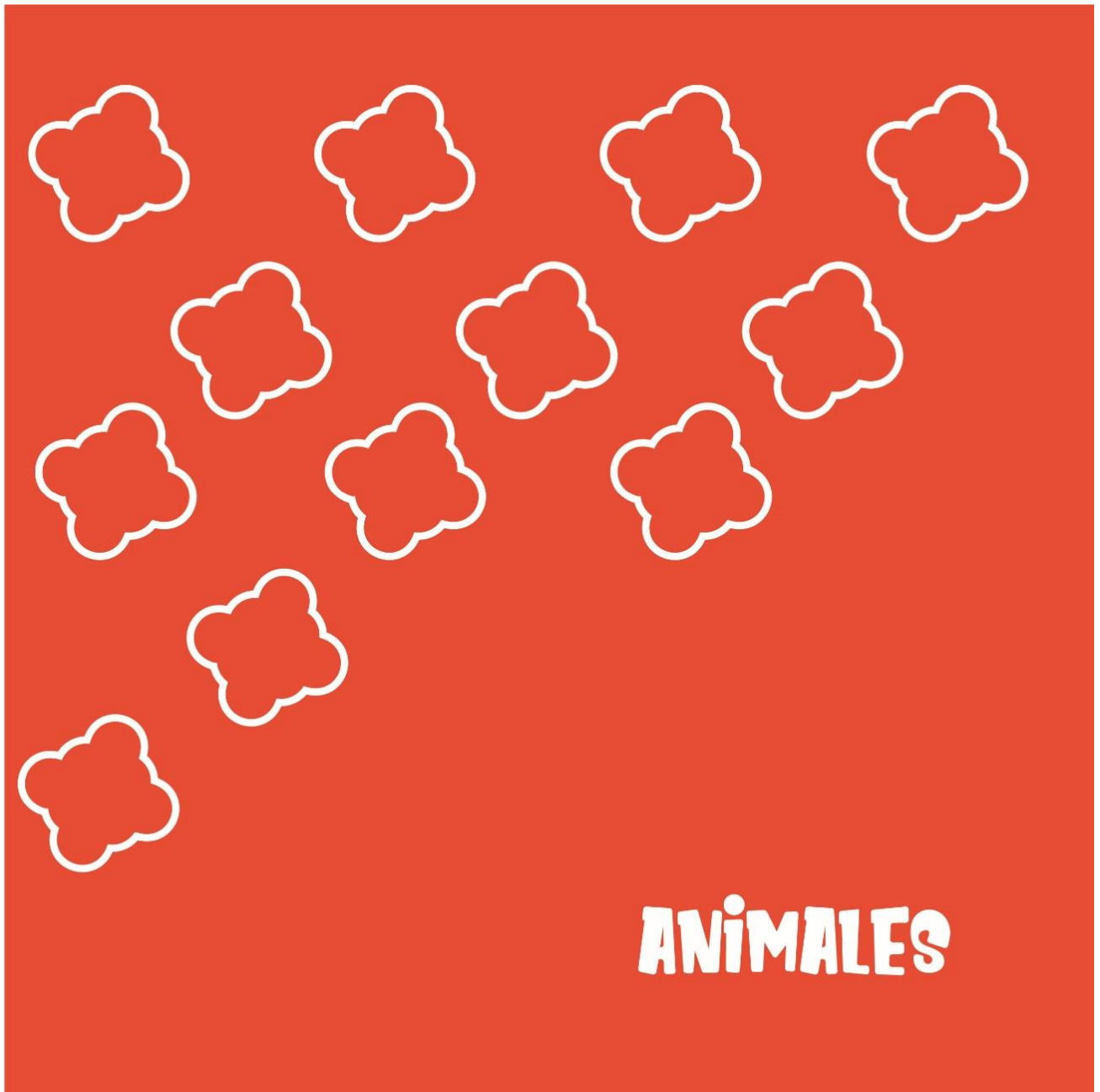

CARACTERÍSTICAS

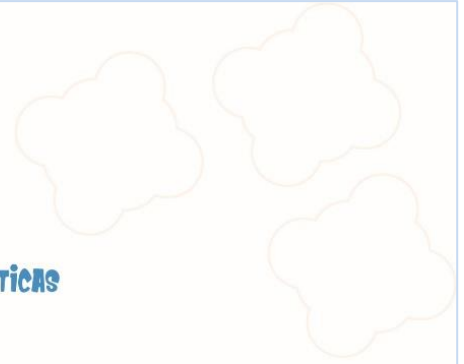

FORMA

CARACTERÍSTICAS

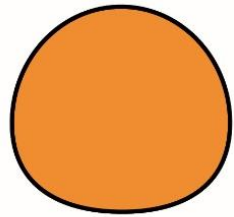

Cabeza # 1

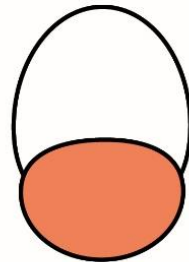

Cabeza # 2



Ojos



Boca



CARACTERÍSTICAS



FORMA

CARACTERÍSTICAS

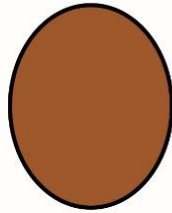

Cuerpo #1

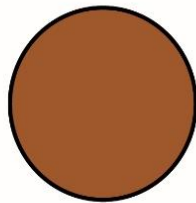

Cuerpo #2

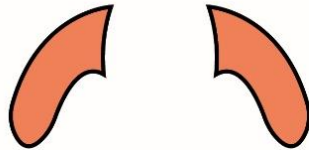

Brazos

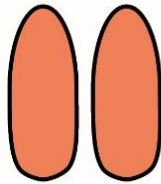

Patas

18

CARACTERÍSTICAS

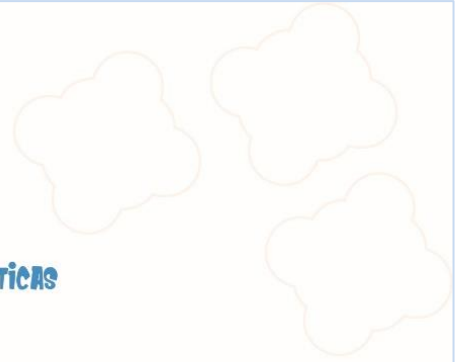

FORMA

CARACTERÍSTICAS

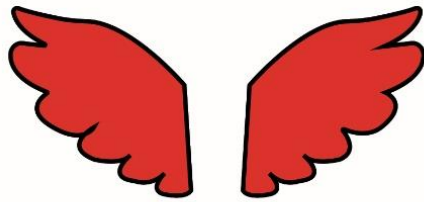

Alas

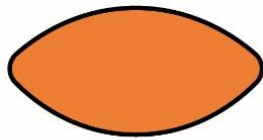

Pico

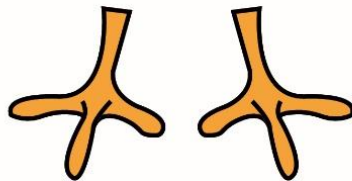

Patas

TAMAÑO DE TRAZO

Animales, en el rango de una hoja A5, A6 el trazo será de 2 puntos.

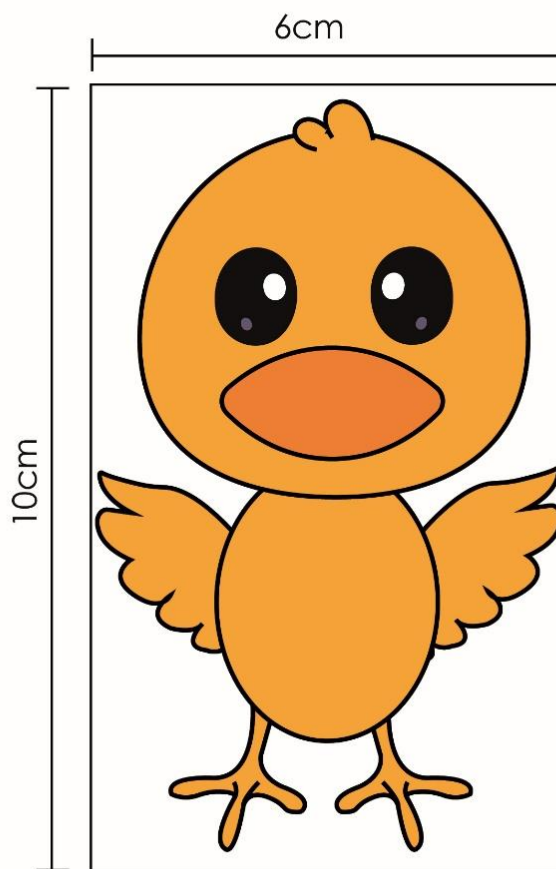
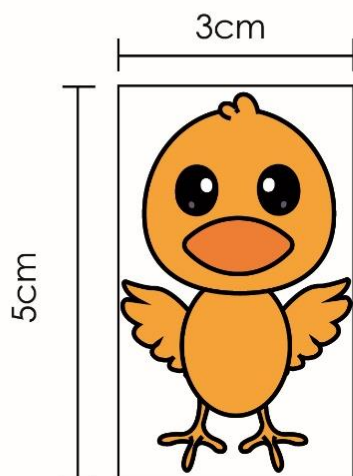

TAMAÑO DE TRAZO

Animales, en el rango de una hoja A4, A3, A2, A1 el trazo será de 4 puntos.

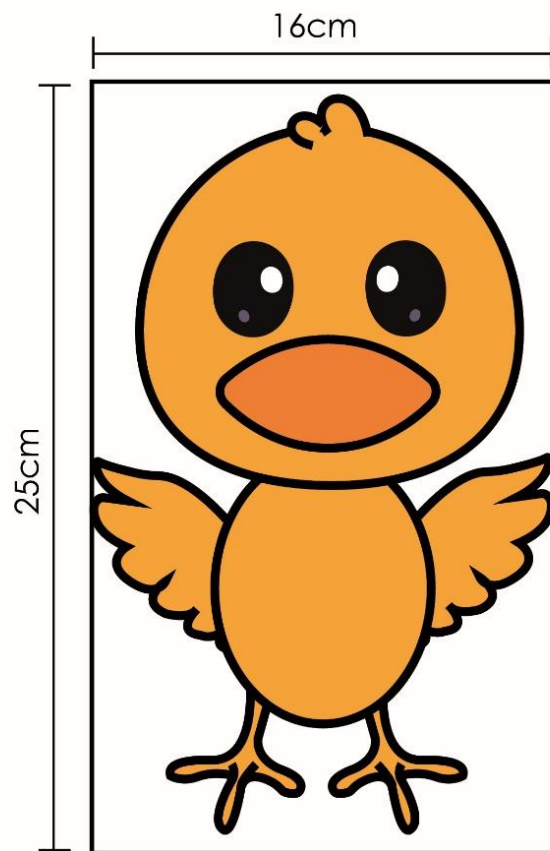
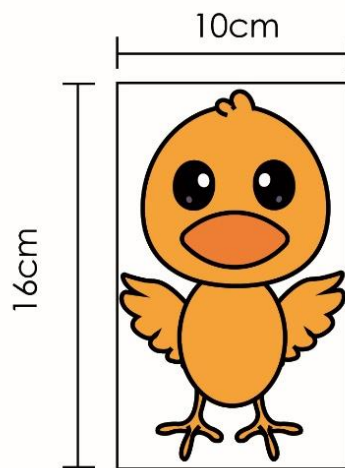

21

CONSTRUCCIÓN

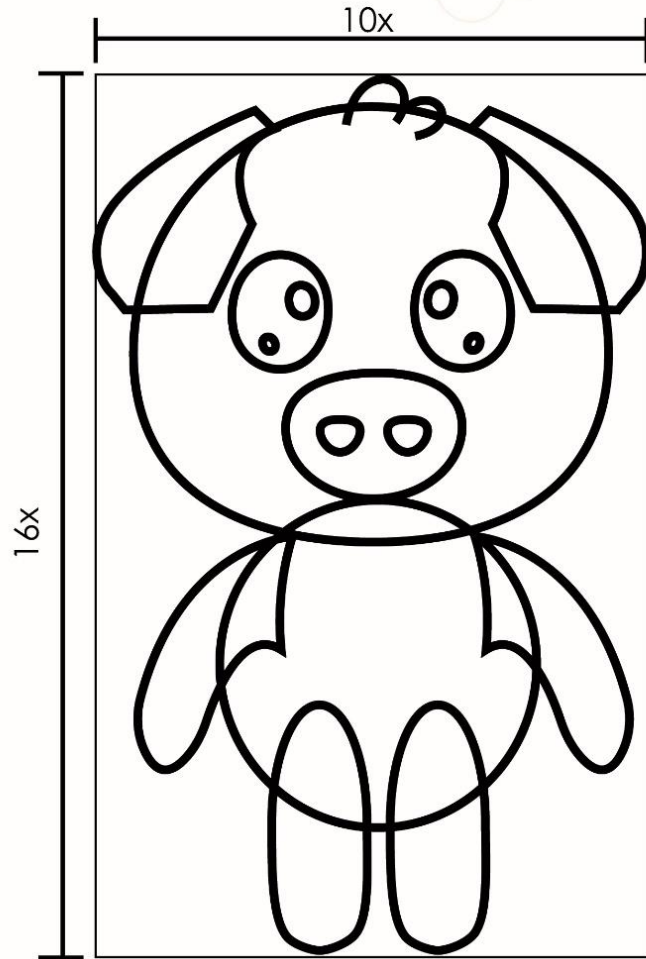
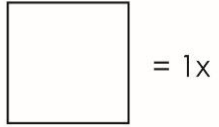

22

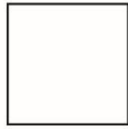

= 1x

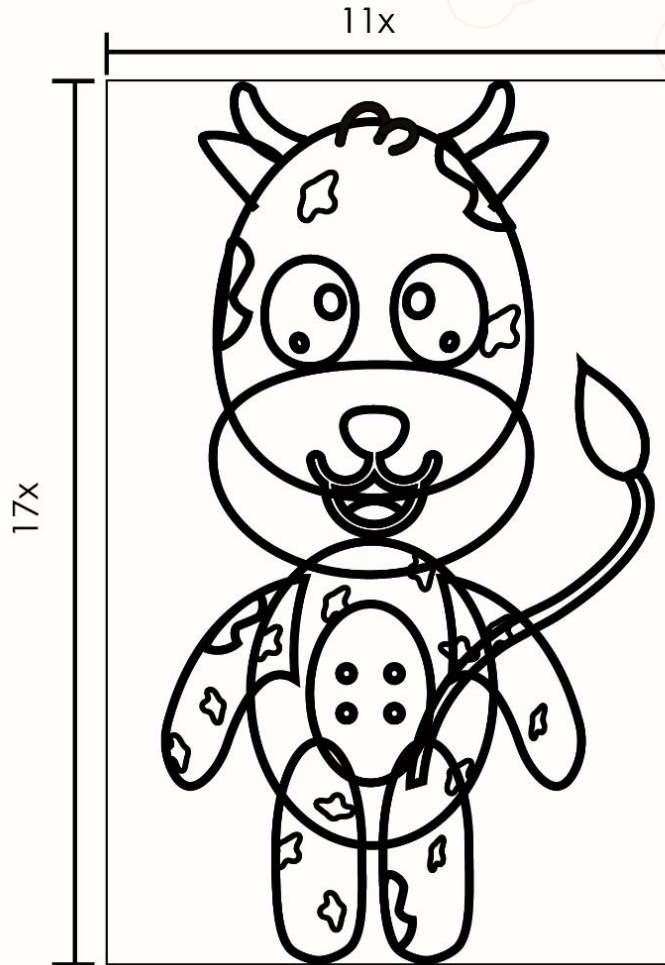

23

COMPOSICIÓN

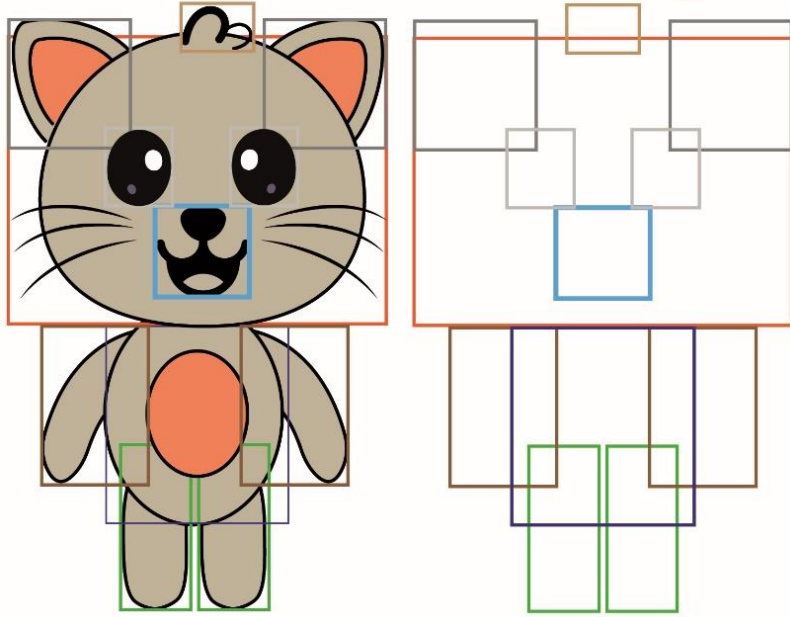

- | | | | |
|---|--------|---|---------|
|  | ojos |  | cabello |
|  | orejas |  | brazos |
|  | boca |  | patas |
|  | cabeza |  | cuerpo |



**ANIMALES
DOMÉSTICOS**

CABALLO

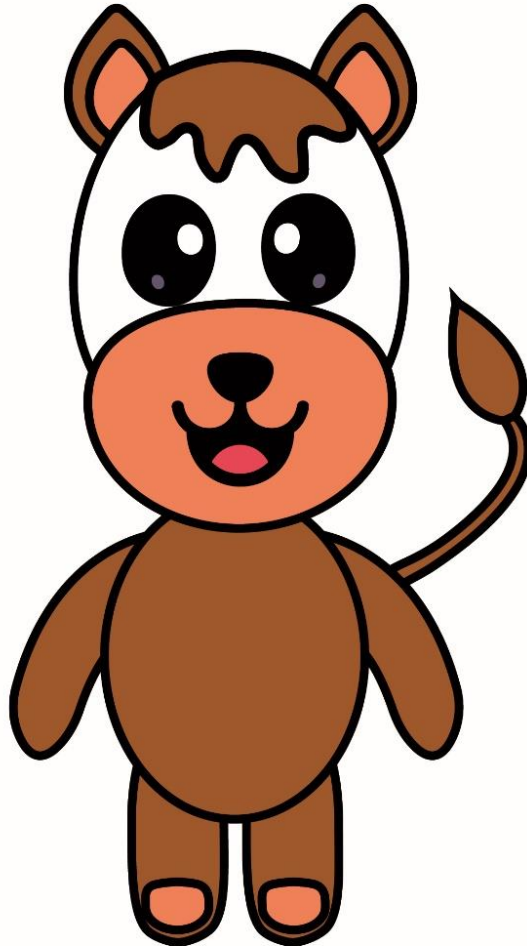

Distintivo

- Cola
- Pelaje (trazo 1p)
- Casco patas
- Orejas pequeñas

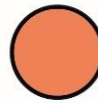

C:0% M:59%
Y:69% K:0%
R:240% G:130% B:62%



C:24% M:71%
Y:100% K:17%
R:173% G:86% B:23%

CATO



Distintivo

- Bigote
- Garras
- Orejas grandes

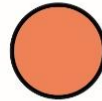

C:0% M:59%
Y:69% K:0%

R:240% G:130% B:62%



C:24% M:21%
Y:34% K:4%

R:199% G:191%
B:170%

VACA

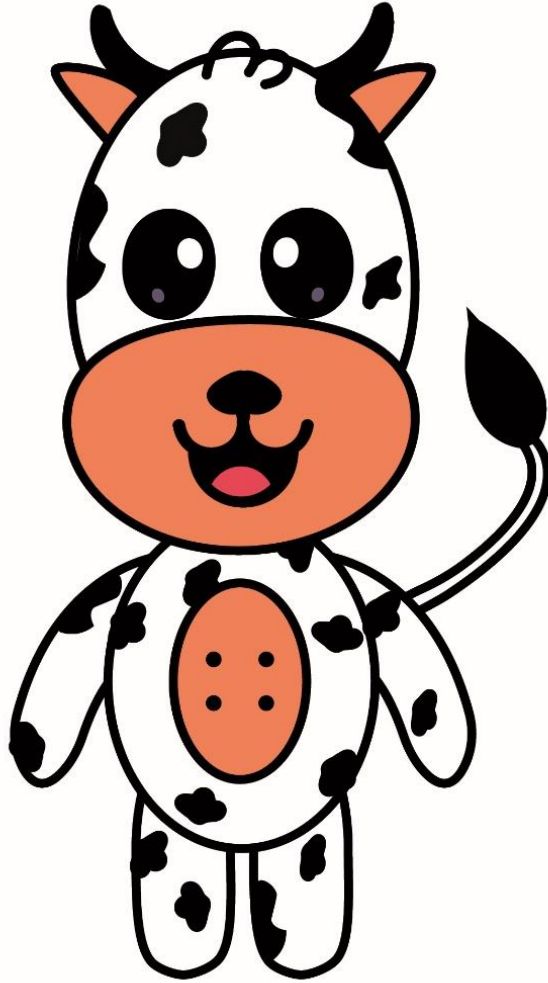

- Distintivo
- Manchas
 - Cola
 - Cuernos
 - Orejas pequeñas

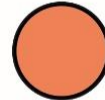

C:0% M:59%
Y:69% K:0%
R:240% G:130% B:62%

GALLO



Distintivo
- Cresta
- Alas

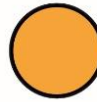

C:0% M:38%
Y:93% K:0%

R:248% G:171% B:20%



C:0% M:60%
Y:95% K:0%

R:240% G:125% B:25%



C:0% M:86%
Y:93% K:0%

R:23% G:61% B:30%



C:97% M:67%
Y:20% K:5%

R:2% G:82% B:139%

POLLO

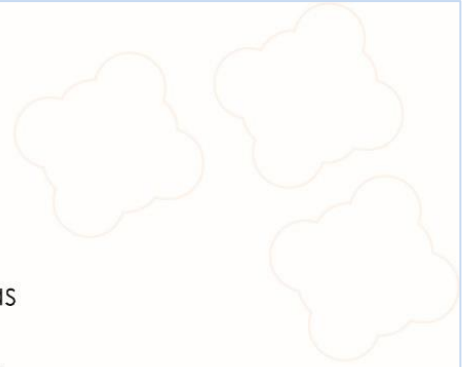

- Distintivo
- Manchas
 - Cola
 - Cuernos
 - Orejas pequeñas

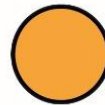

C:0% M:38%
Y:93% K:0%

R:248% G:171% B:20%



C:0% M:60%
Y:95% K:0%

R:240% G:125% B:25%

OVEJA

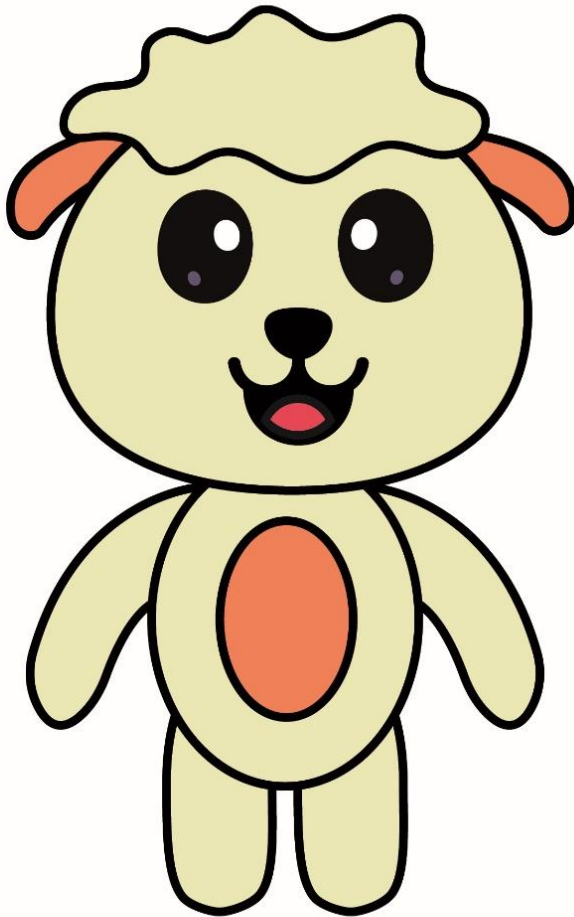

Distintivo
- Orejas pequeñas
- Pelaje en la parte superior de la cabeza
- Panza

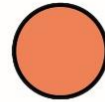

C:0% M:59%
Y:69% K:0%
R:240% G:130% B:62%

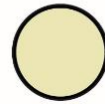

C:9% M:4%
Y:31% K:0%
R:238% G:236% B:194%

CERDO

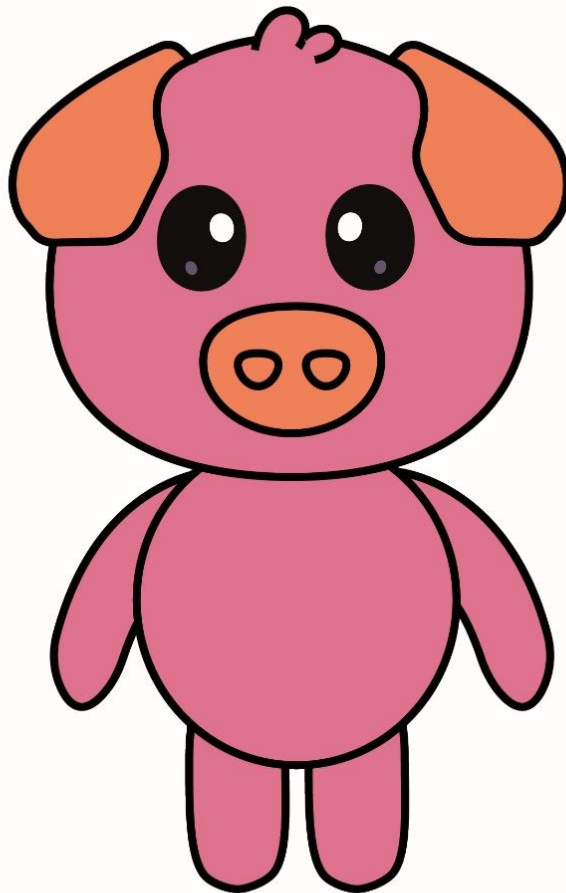

- Distintivo
- Manchas
 - Cola
 - Cuernos
 - Orejas pequeñas

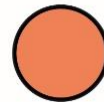

C:0% M:59%
Y:69% K:0%
R:240% G:130% B:62%



C:0% M:96%
Y:53% K:0%
R:230% G:26% B:80%

Chivo



Distintivo
- Cuernos
- Orejas pequeñas

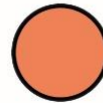

C:0% M:59%
Y:69% K:0%
R:240% G:130% B:62%



C:24% M:71%
Y:100% K:17%
R:173% G:86% B:23%

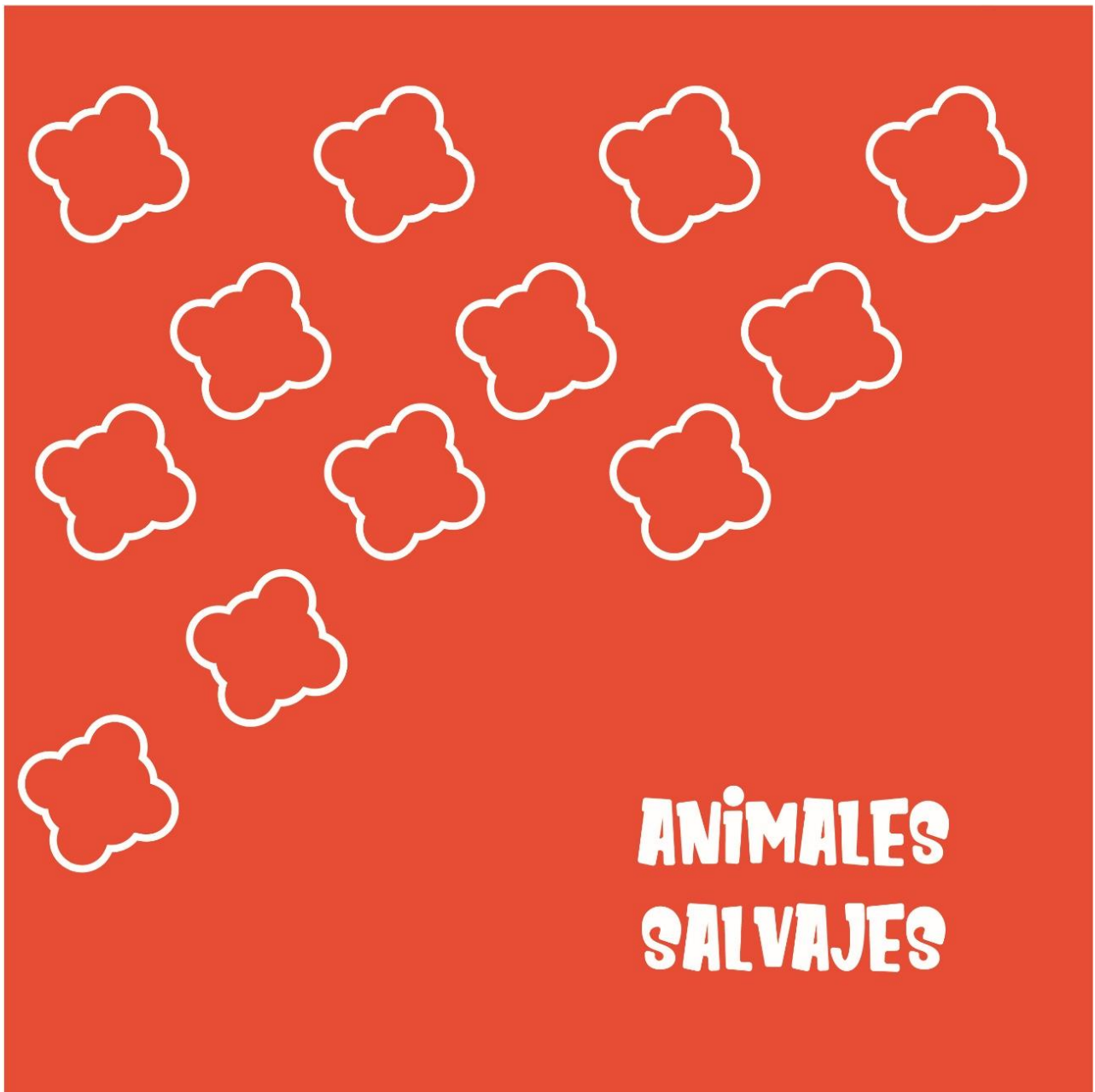

LEÓN

Distintivo

- Cuernos
- Orejas pequeñas

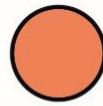

C:0% M:59%
Y:69% K:0%

R:240% G:130% B:62%



C:0% M:38%
Y:93% K:0%

R:248% G:171% B:20%



C:24% M:21%
Y:34% K:4%

R:199% G:191% B:170%

oso

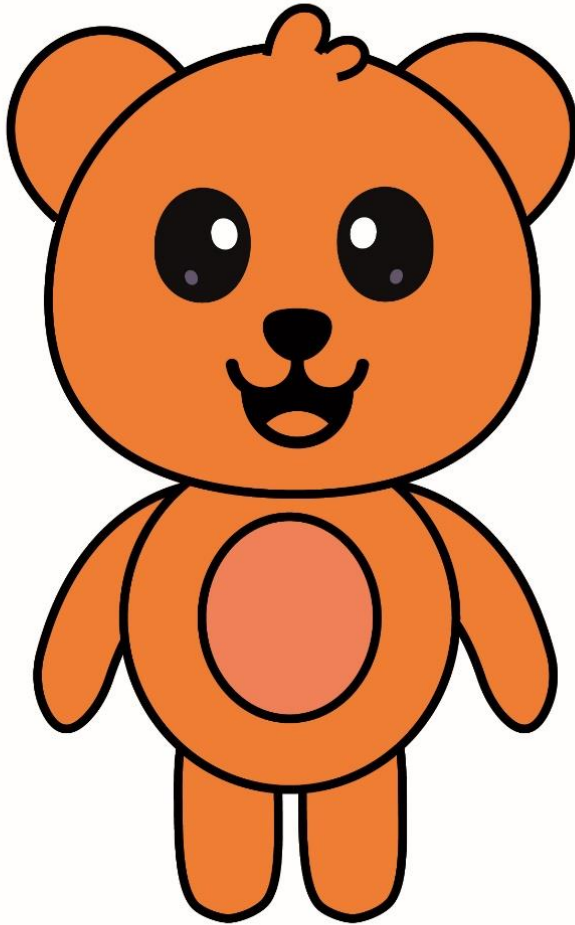

Distintivo
- Orejas grandes
- Panza

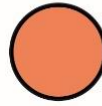
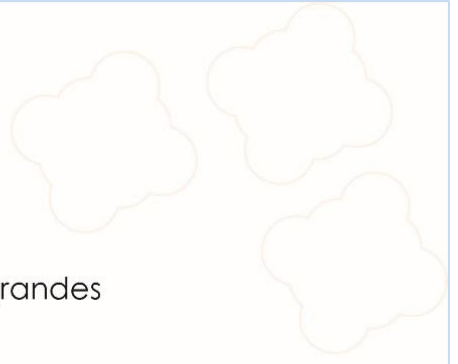

C:0% M:59%
Y:69% K:0%
R:240% G:130% B:62%



C:0% M:60%
Y:95% K:0%
R:240% G:125% B:25%

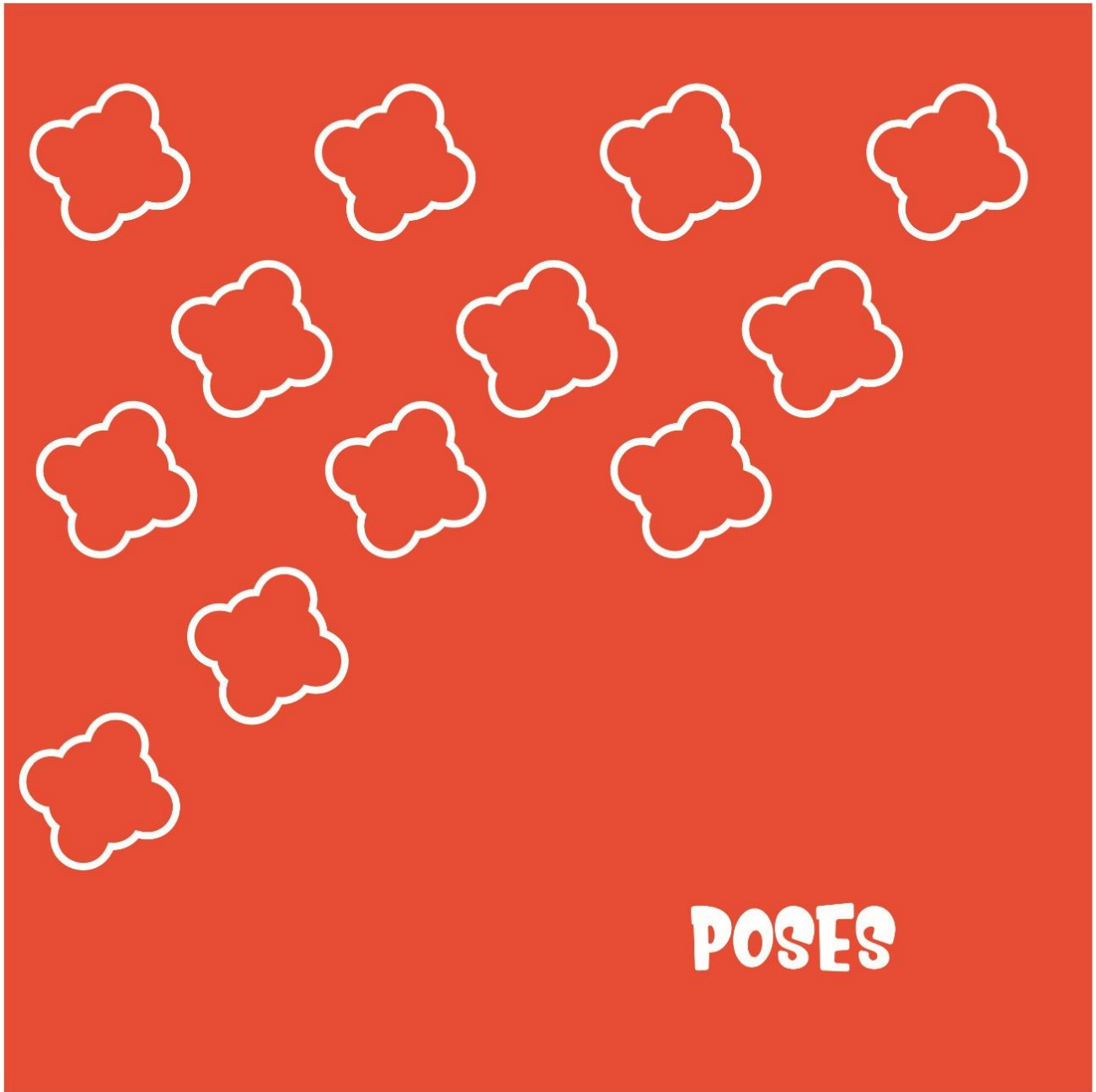

La postura se mantendra de manera forntal en formato 2d.

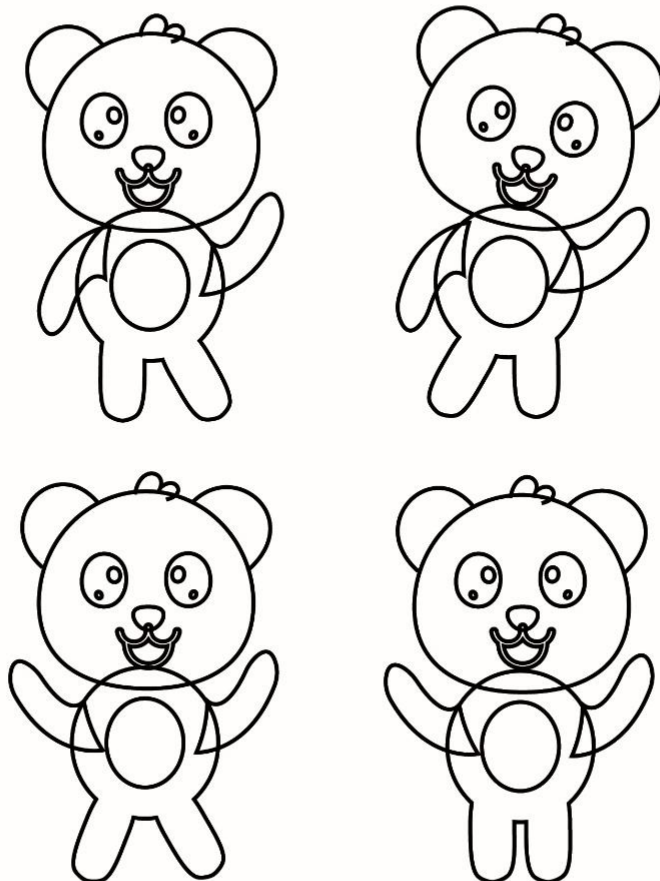



NiÑO – NiÑA

CARACTERÍSTICAS

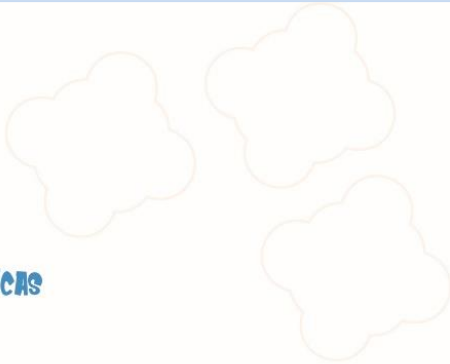

FORMA

CARACTERÍSTICAS

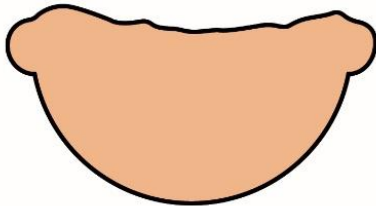

Cabeza niño

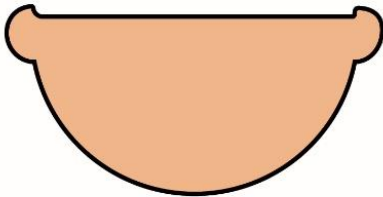

Cabeza niña



Ojos



Boca



40

CARACTERÍSTICAS

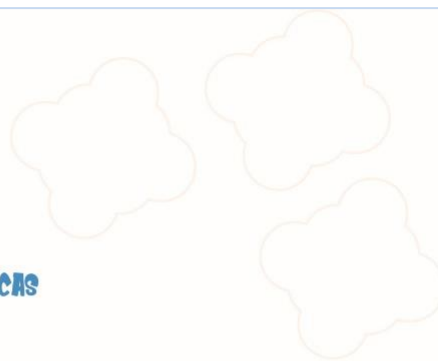

FORMA

CARACTERÍSTICAS



Naríz

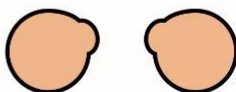

Manos



Manchas
para el
rostro



Cuerpo

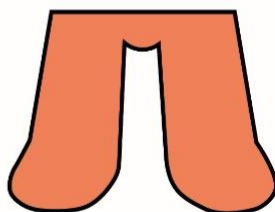

Pies

CARACTERÍSTICAS



FORMA

CARACTERÍSTICAS

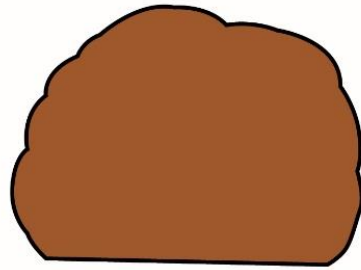

Cabeza
niño

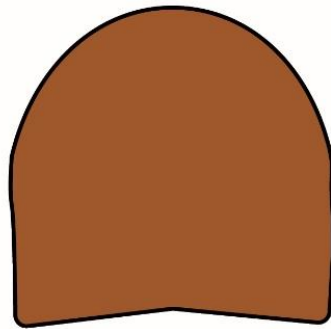

Cabeza
niña



Zapatos



TAMAÑO DE TRAZO

Personajes de profesiones dentro del rango de una A5, A6 el trazo será de 2 puntos.

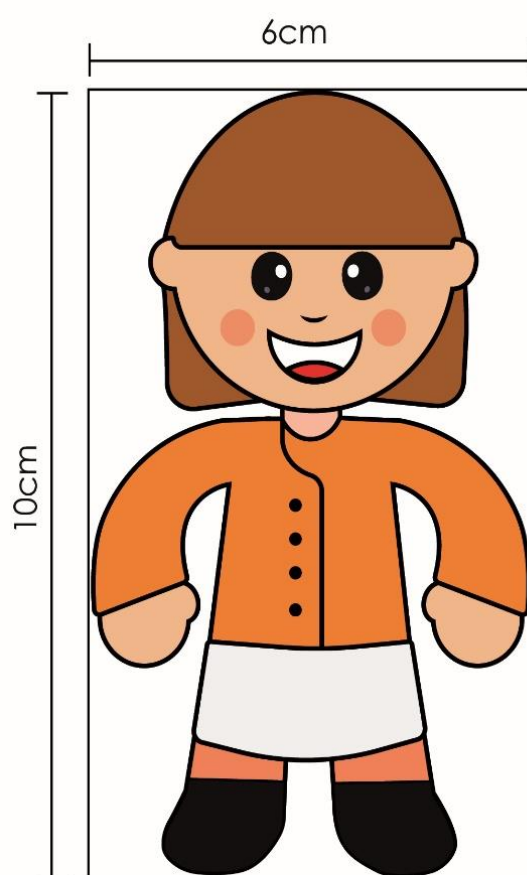
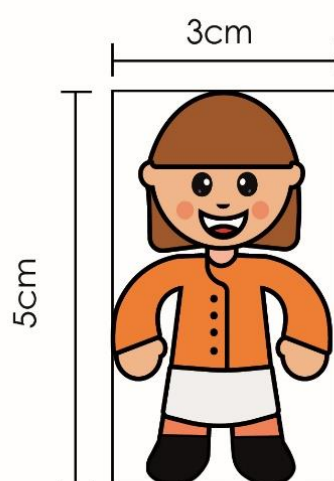

TAMAÑO DE TRAZO

Personajes de profesiones, en el rango de medidas de A4, A3, A2, A1 el trazo es de 4 puntos.

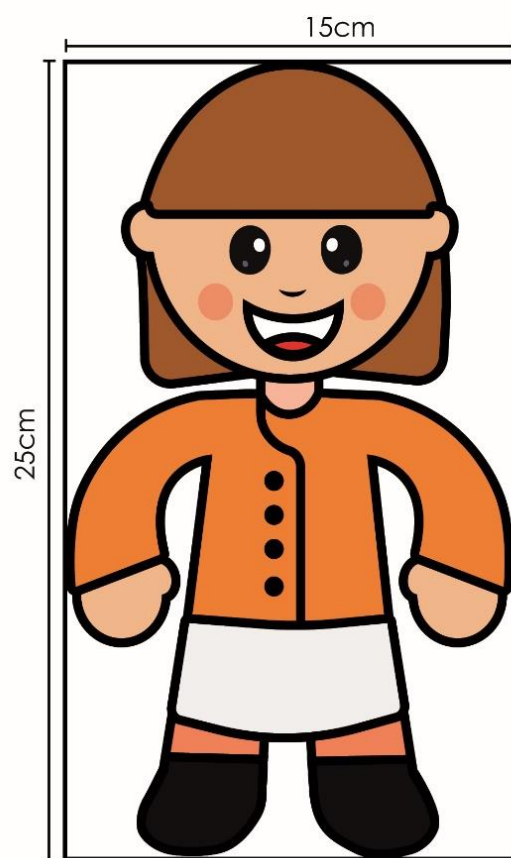
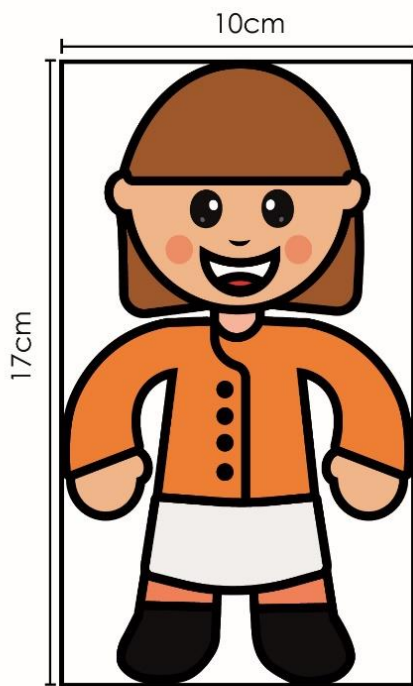

NIÑA

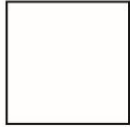

= 1x

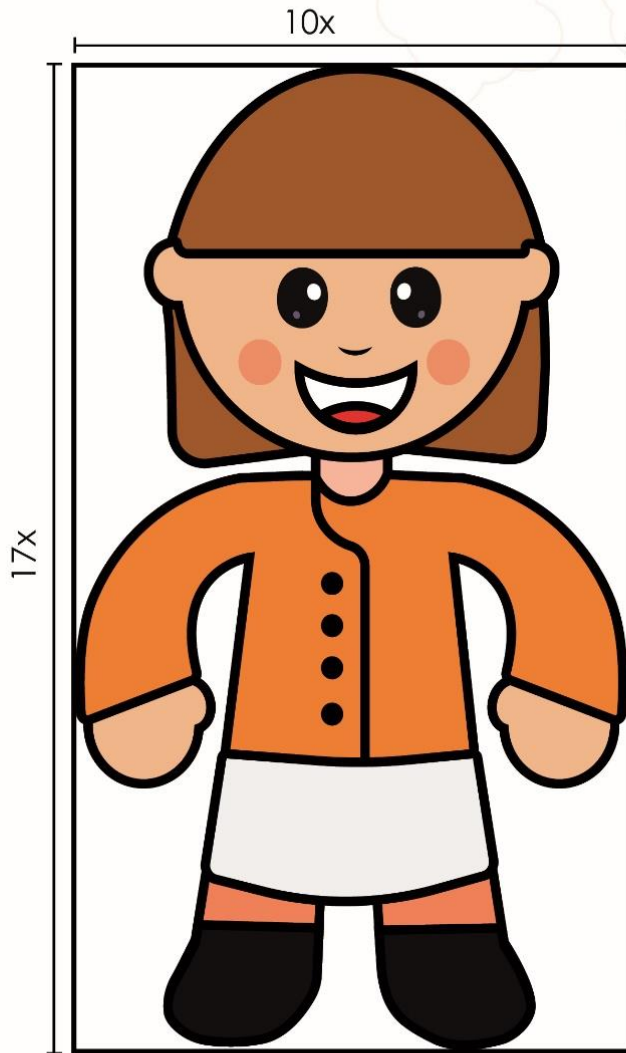

45

Niño



= 1x

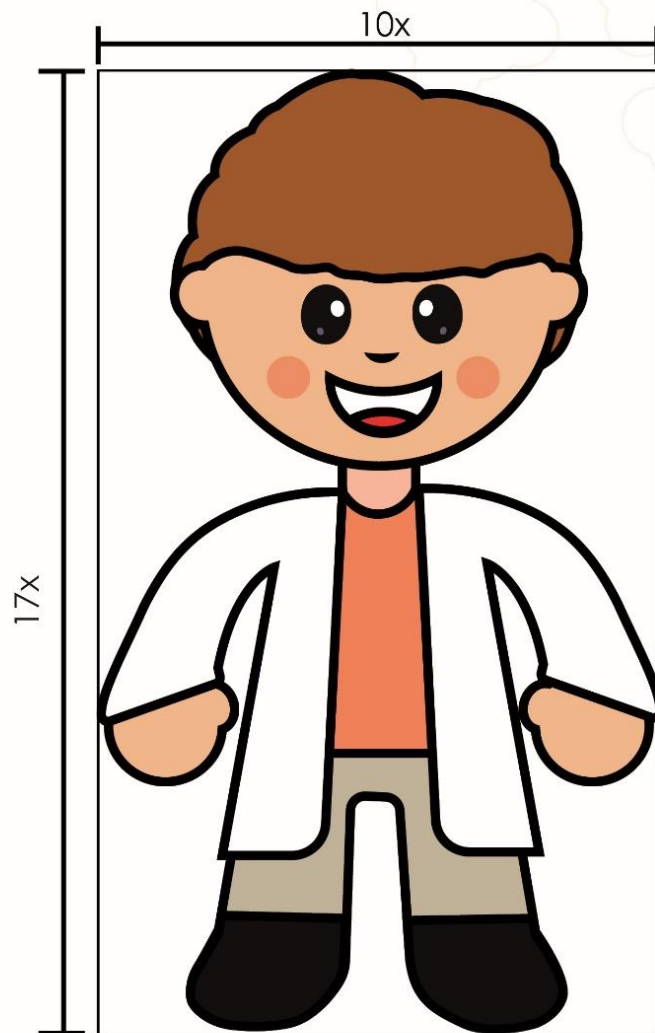

46



CARACTERÍSTICAS

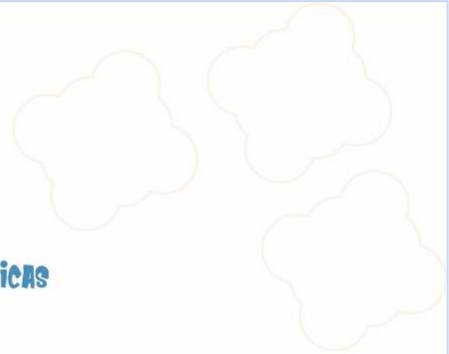

FORMA

CARACTERÍSTICAS



Cejas



Boca



Ojos

TAMAÑO DE TRAZO

Números dentro del rango de una A5, A6 el trazo será de 2 puntos.

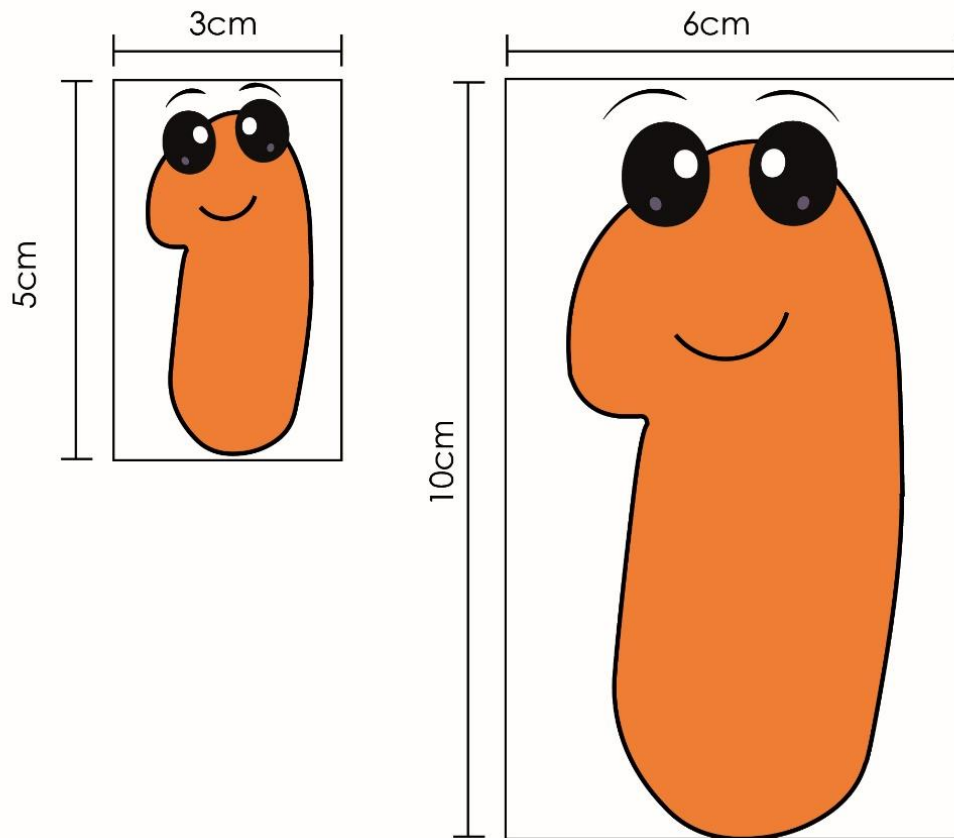

TAMAÑO DE TRAZO

Números en el rango de medidas de A4, A3, A2, A1 el trazo es de 4 puntos.

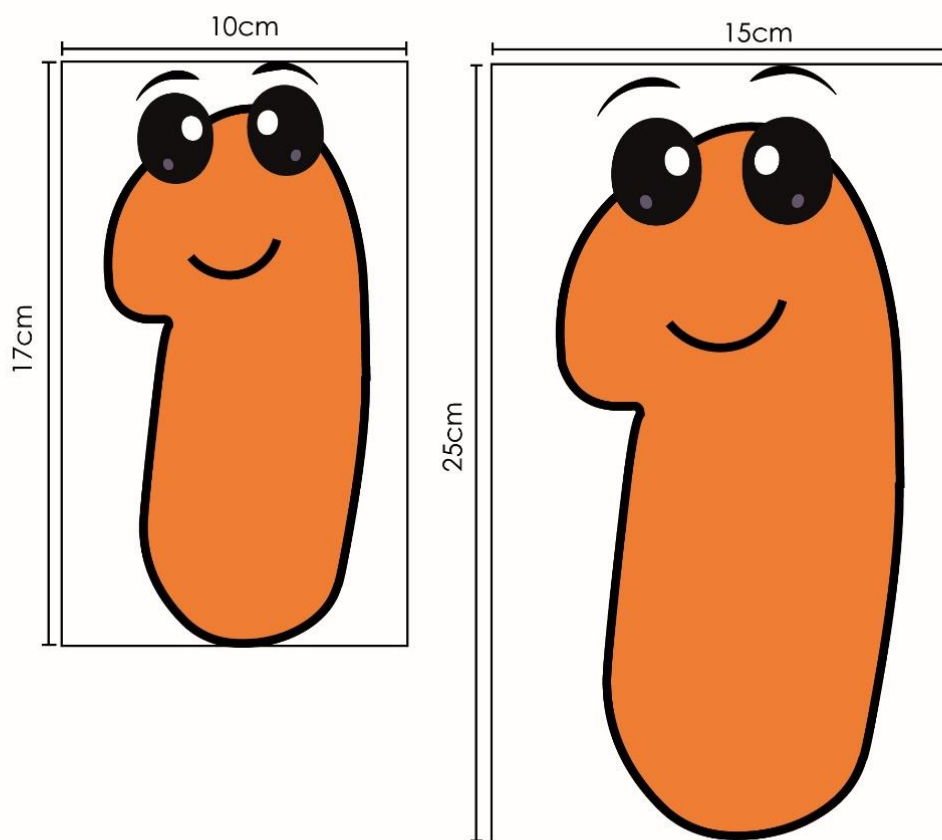

50

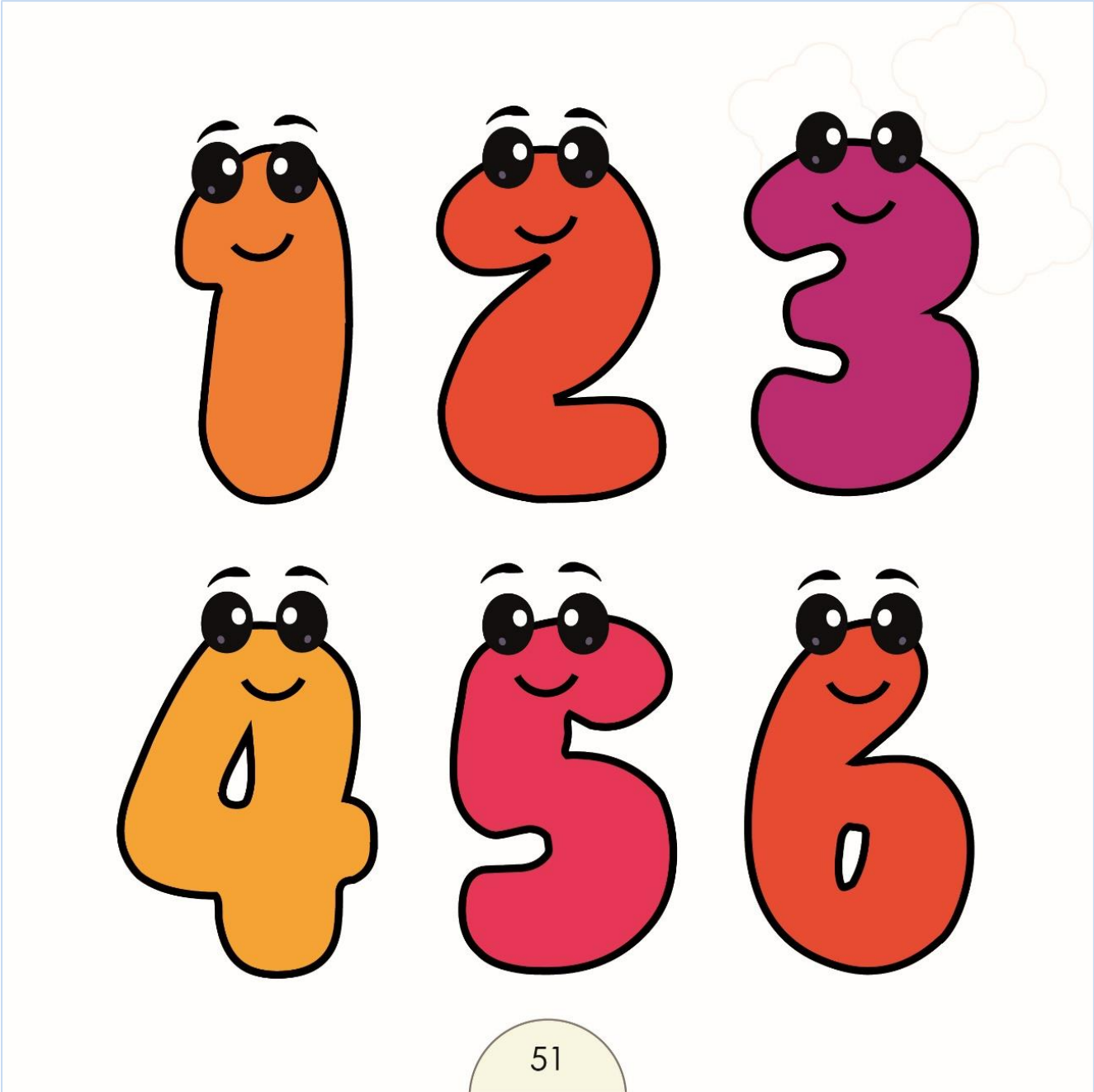

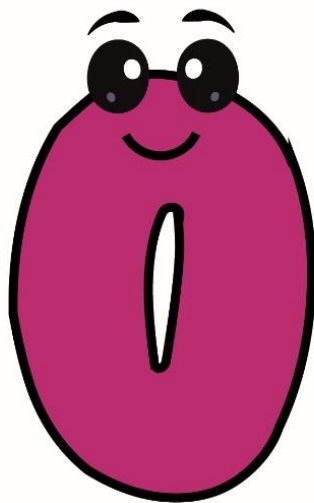
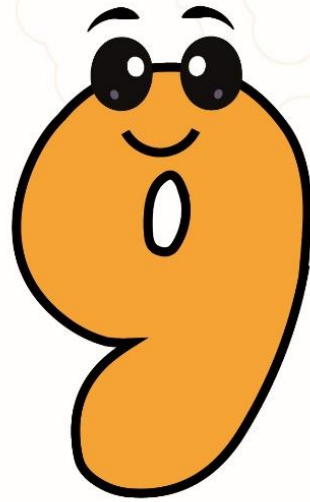
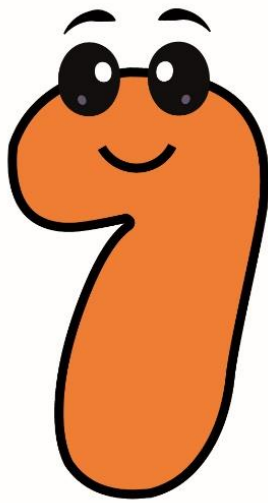

52

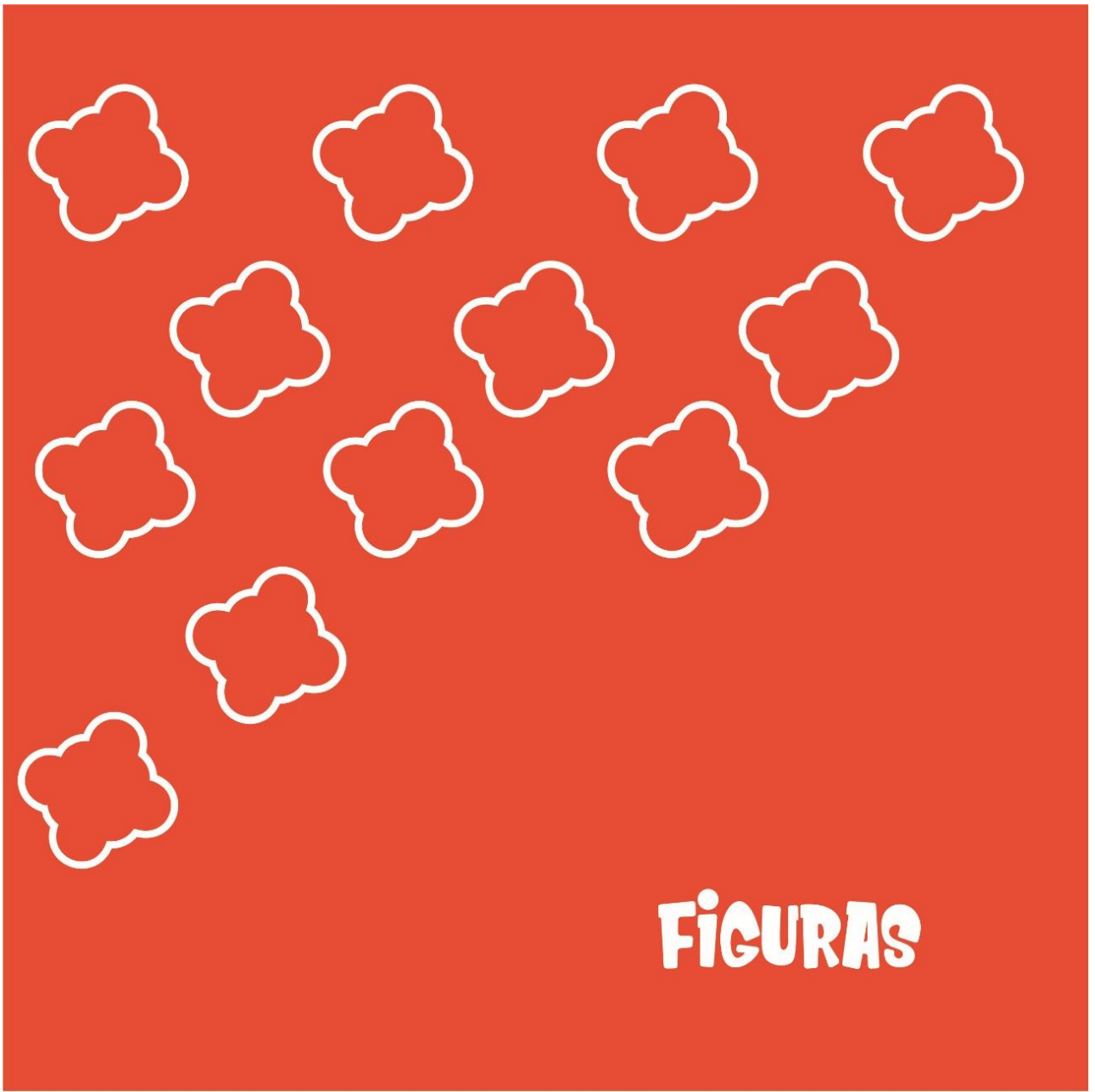

FORMA

CARACTERÍSTICAS

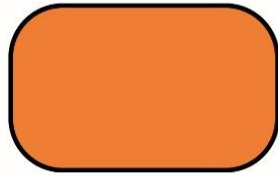

Rectángulo

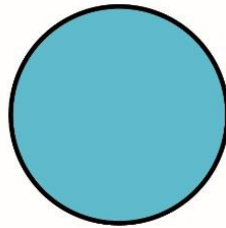

Círculo

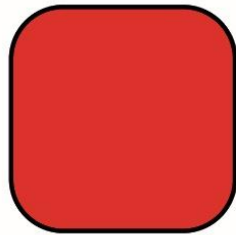

Cuadrado

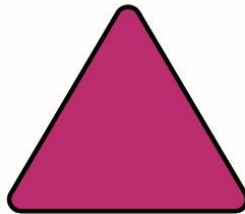

Triángulo

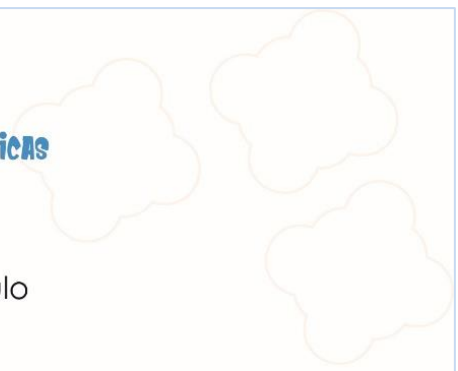

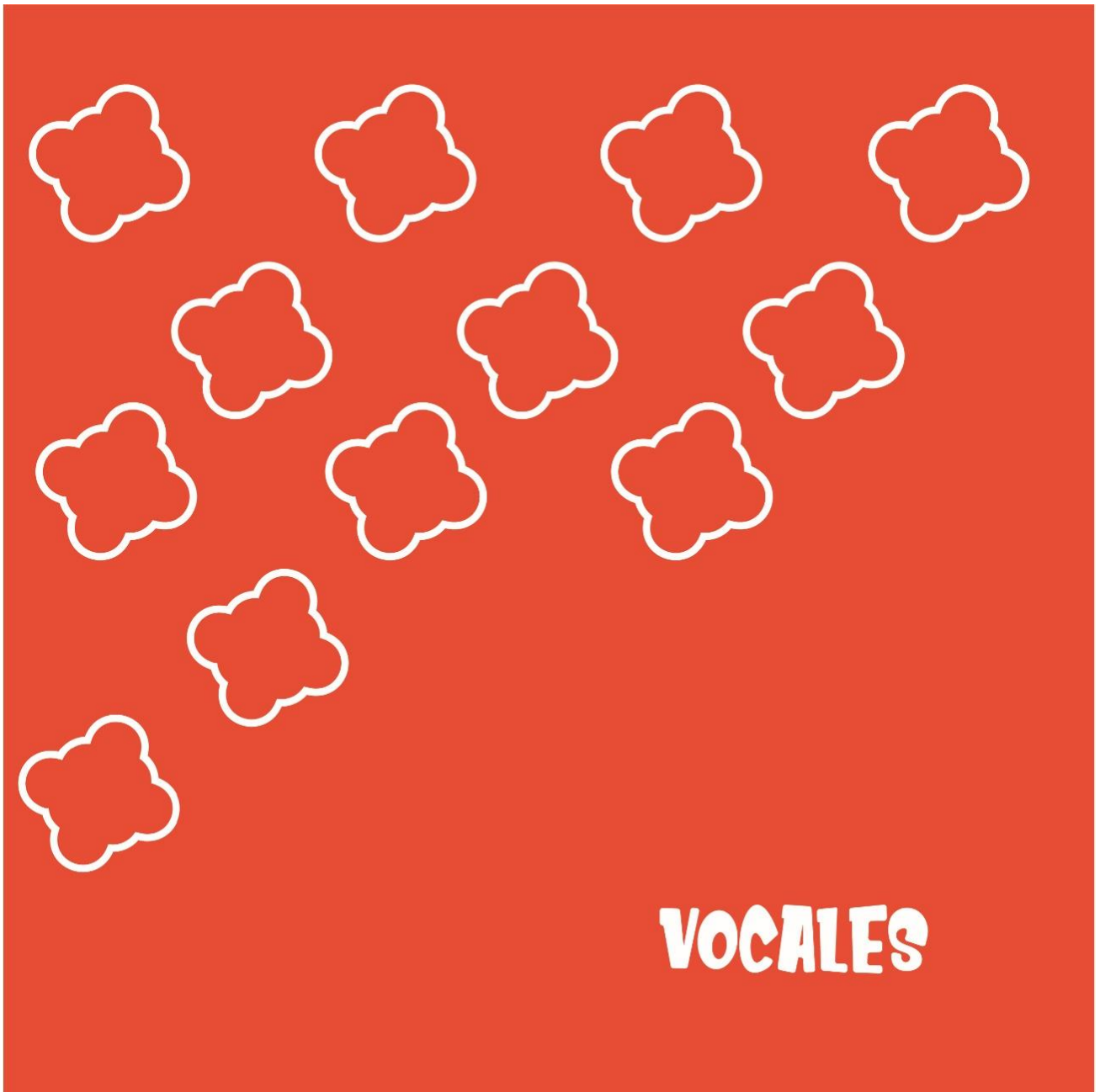

CARACTERÍSTICAS

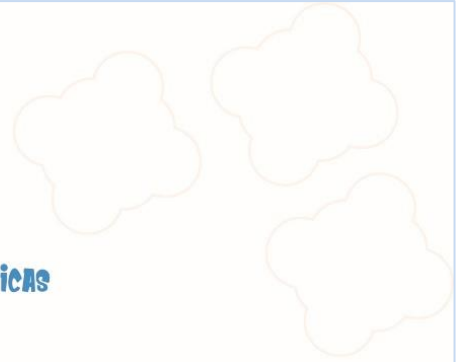

FORMA

CARACTERÍSTICAS



Cejas

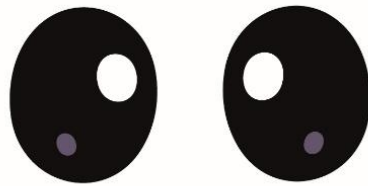

Boca



Ojos

TAMAÑO DE TRAZO

Vocales dentro del rango de una A5, A6 el trazo será de 2 puntos.

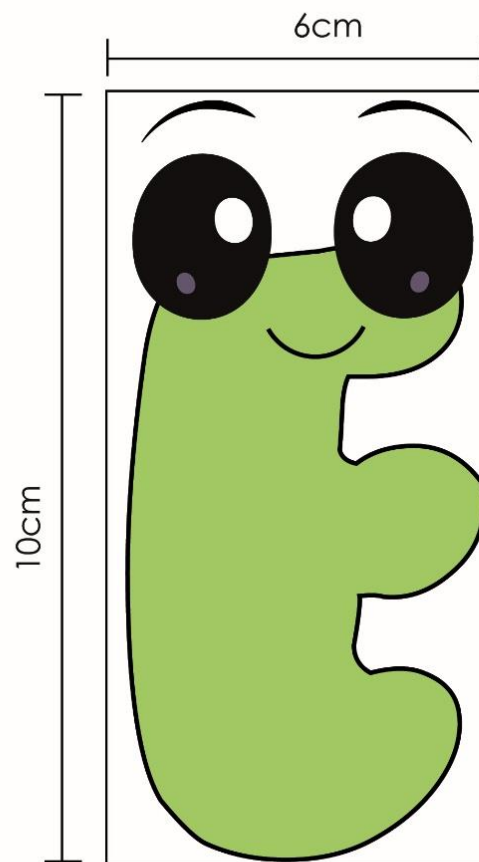
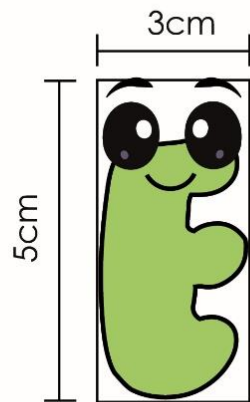

TAMAÑO DE TRAZO

La vacales en el rango de medidas de A4, A3, A2, A1 el trazo es de 4 puntos.

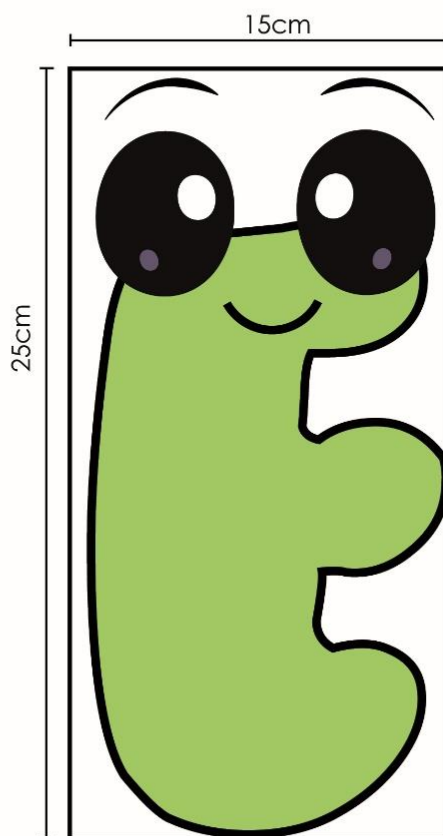
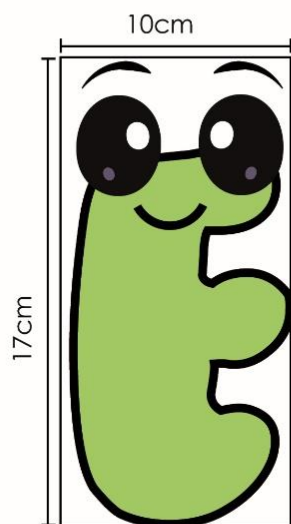

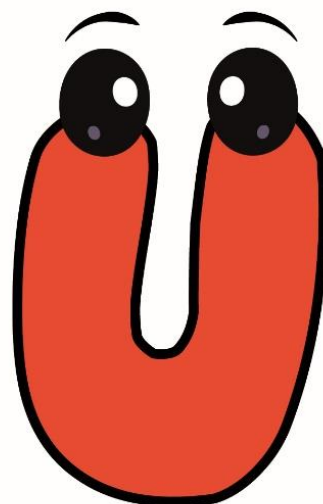
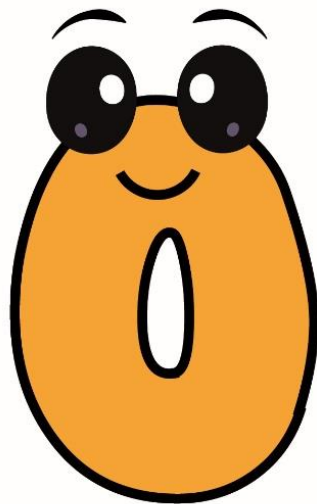
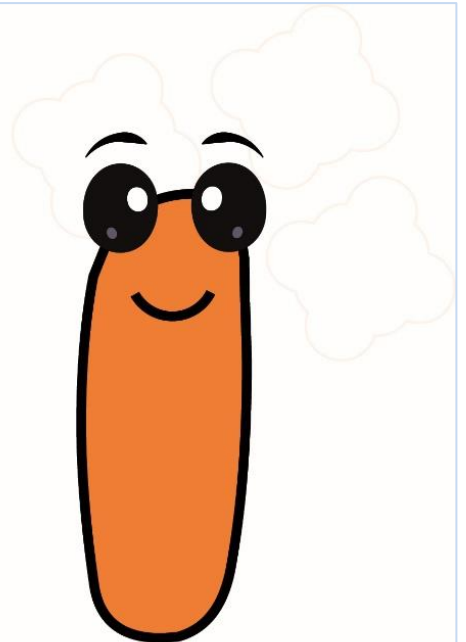
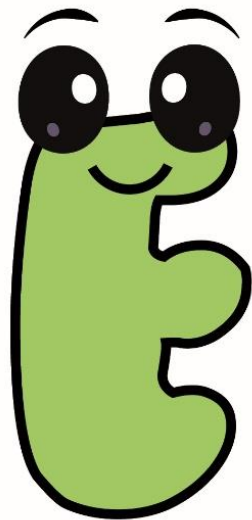
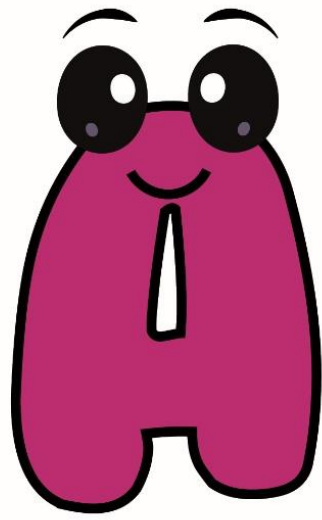







OBJETIVO DEL JUEGO

Desarrollo de pronunciación en los niños como refuerzo para el aprendizaje de las profesiones mediante elementos que usa cada persona dentro que desempeña.

INSTRUCCIONES

1. El alumno deberá colocar cada pieza dependiendo a la profesión que corresponda.
2. Cada profesión tendrá 3 piezas correspondientes a cada carrera.
3. Cada casilla en donde tendrán que colocar la pieza, estará representada por una sombra para ayudar a descifrar al niño donde va cada figura.
4. Además, deberá pronunciar la palabra que está en la parte superior de cada sombra perteneciente a cada herramienta.



PERSONAJES

DOCTOR

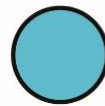
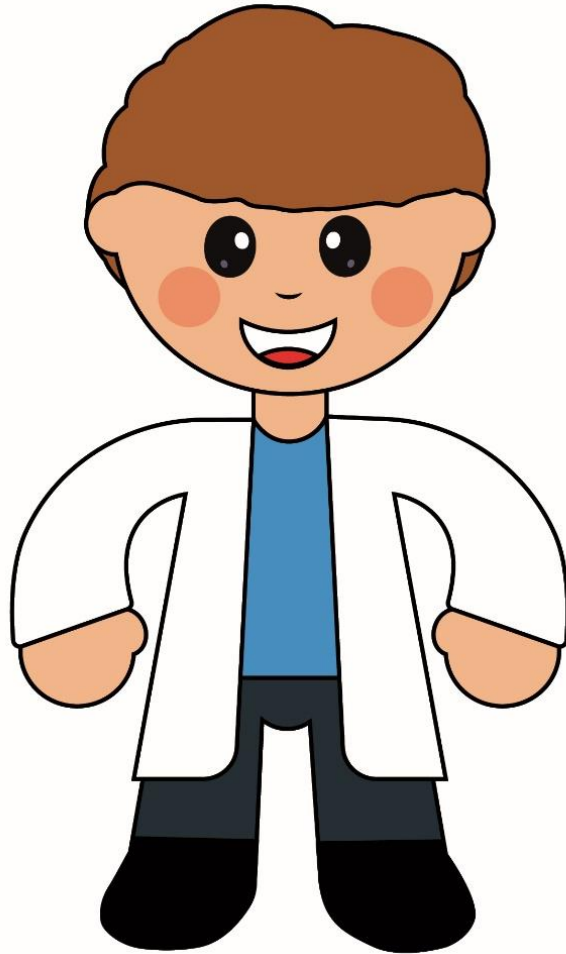

C:64% M:0%
Y:11% K:0%

R:76% G:192% B:223%



C:99% M:89%
Y:47% K:66%

R:21% G:25% B:46%



C:24% M:71%
Y:100% K:17%

R:173% G:86% B:23%

CHEF

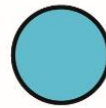
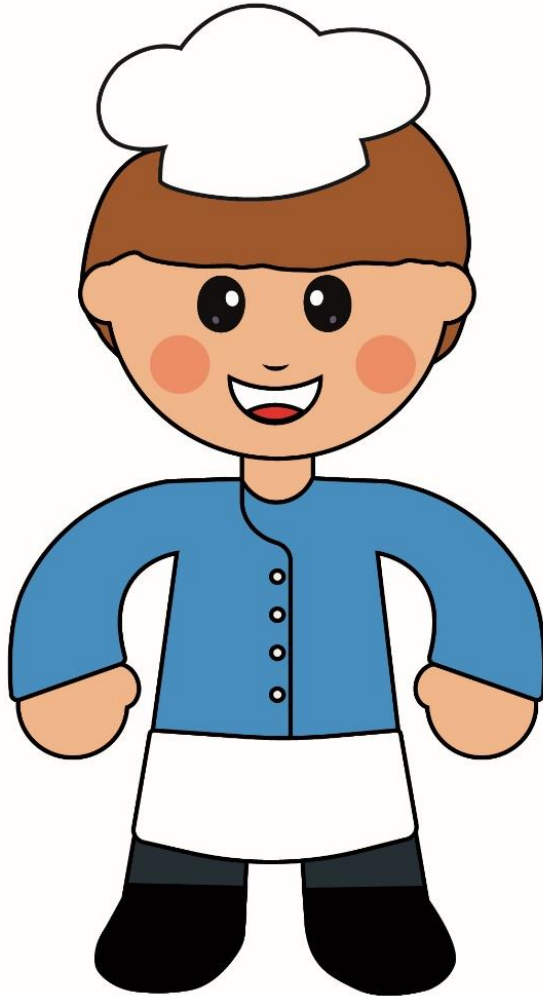

C:64% M:0%
Y:11% K:0%
R:76% G:192% B:223%



C:99% M:89%
Y:47% K:66%
R:21% G:25% B:46%



C:24% M:71%
Y:100% K:17%
R:173% G:86% B:23%

65

POLICIA



C:64% M:0%
Y:11% K:0%
R:76% G:192% B:223%



C:99% M:89%
Y:47% K:66%
R:21% G:25% B:46%



C:0% M:38%
Y:93% K:0%
R:248% G:171% B:20%

66

PINTOR



C:0 M:95 Y:53 K:0
R:230 G:34 B:81

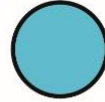

C:64% M:0%
Y:11% K:0%
R:76% G:192% B:223%



C:99% M:89%
Y:47% K:66%
R:21% G:25% B:46%

IMPLEMENTOS QUE USA UN DOCTOR

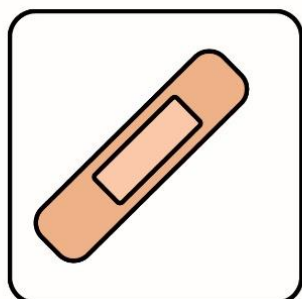

Curita

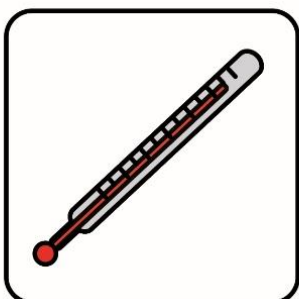
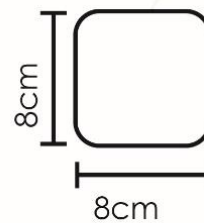

Termómetro



Ambulancia

IMPLEMENTOS QUE USA UN CHEF



Taza

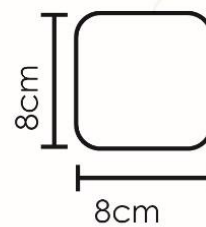

Sartén



Olla

IMPLEMENTOS QUE USA UN POLICIA



Esposas

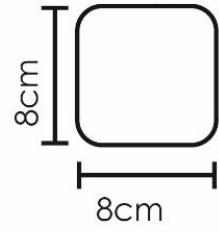

Pistola



Carro
Policia

IMPLEMENTOS QUE USA UN PINTOR

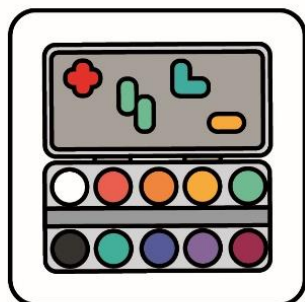

Colores

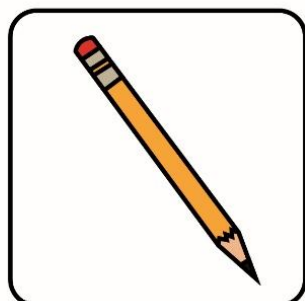
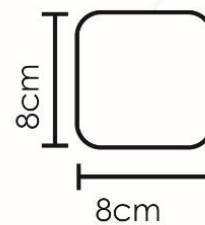

Lápiz

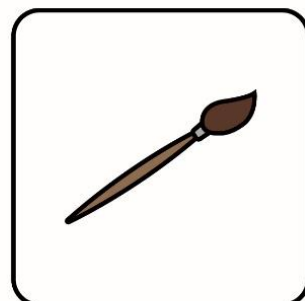

Pincel



PROPUESTA

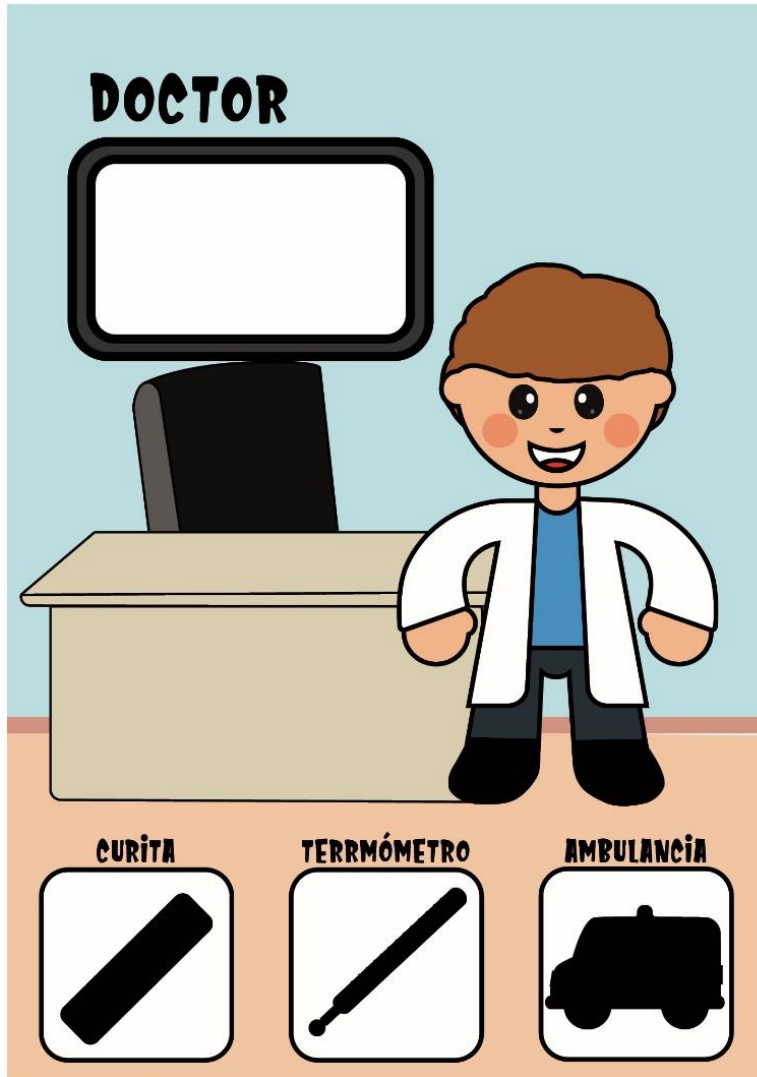

Formato A3

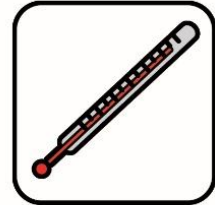
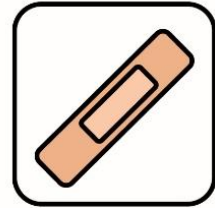

CURITA



TERRMÓMETRO



AMBULANCIÀ



73

CHEF

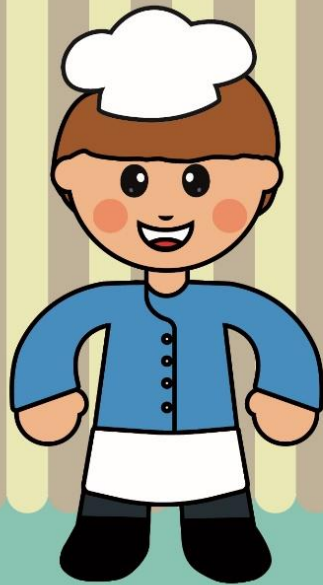

TAZA



SARTÉN



OLLA



Formato A3



POLICIA



Formato A3



ESPOSAS



PISTOLA



PATRULLA



75

PINTOR



COLORES



LÁPIZ



PÍNCEL



Formato A3

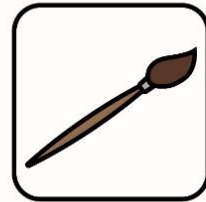
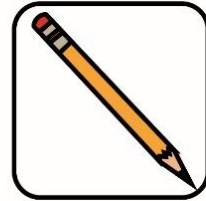



**PAISAJE
CON
FIGURAS**

OBJETIVO DEL JUEGO

Desarrollo de pronunciación de las figuras geométricas en los niños, ayudándoles a diferenciar una figura de otro, a través de la creación de un paisaje.

INSTRUCCIONES

1. El alumno deberá recortar cada figura.
2. Una vez recortada deberá pegar cada figura en su lugar correspondiente.

CARACTERÍSTICAS



FORMA

CARACTERÍSTICAS

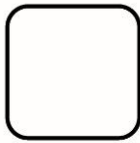

Cuadrado



Estrella

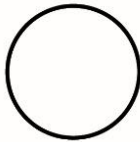

Círculo

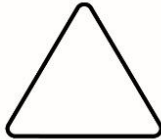

Triángulo

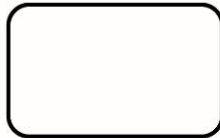

Rectángulo

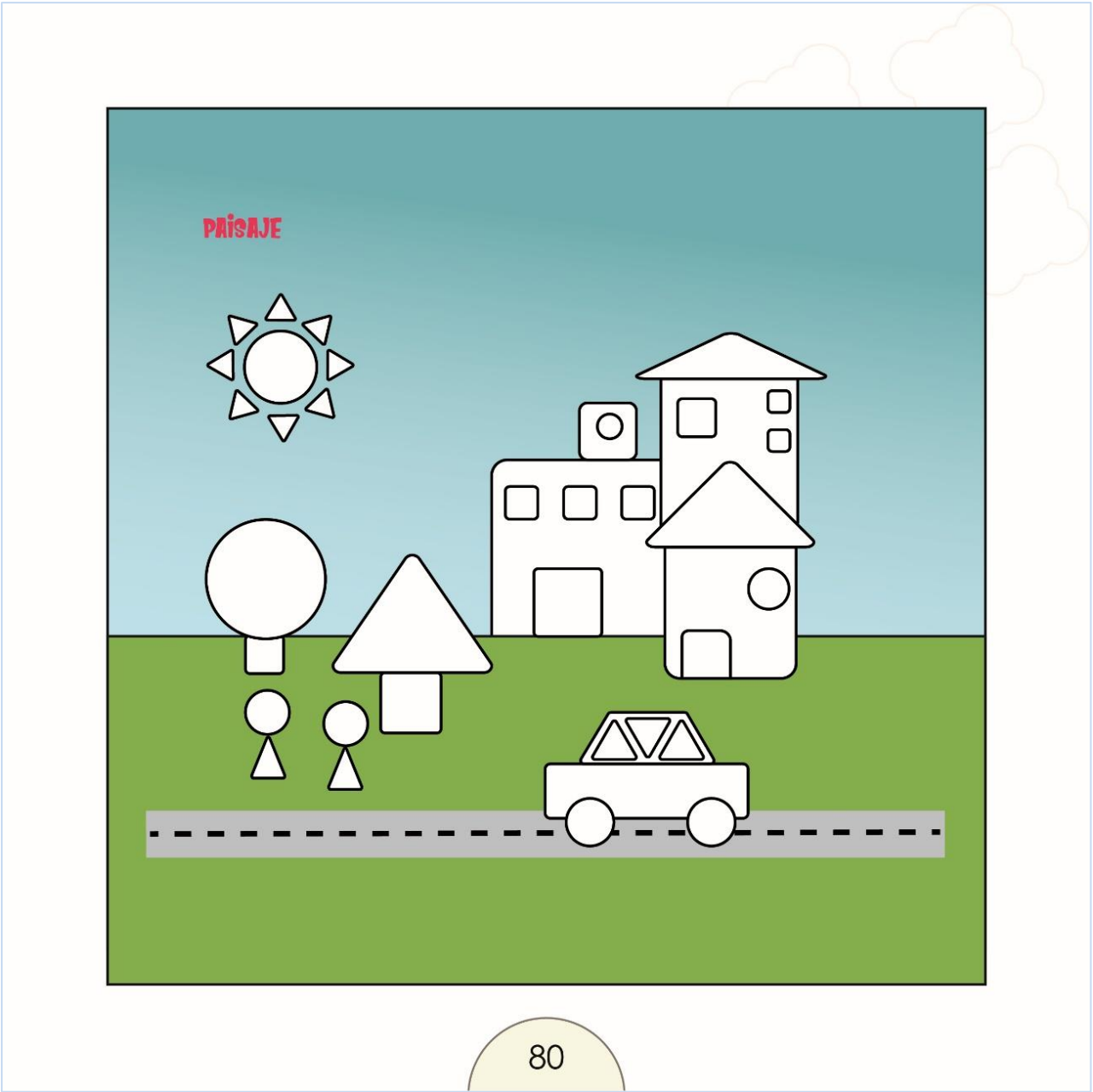

SOL

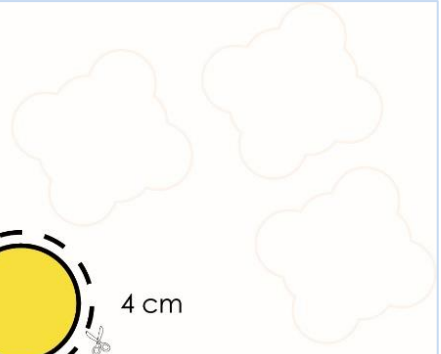
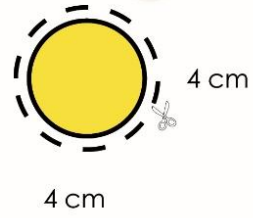
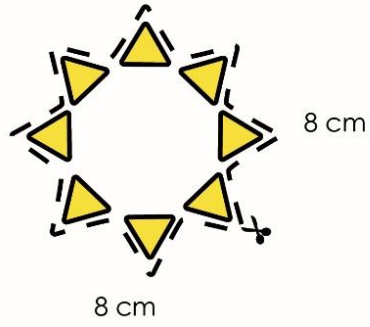

ÁRBOL

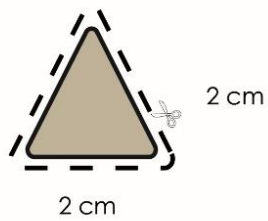
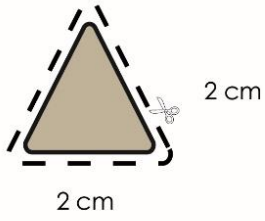
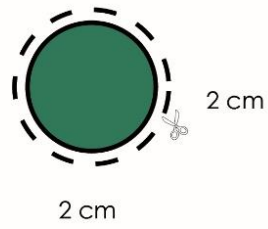
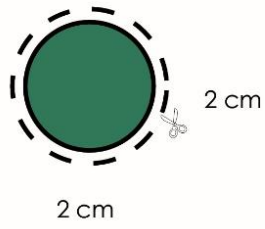

ÁRBOLES

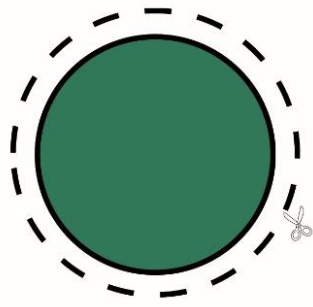

6 cm

6 cm

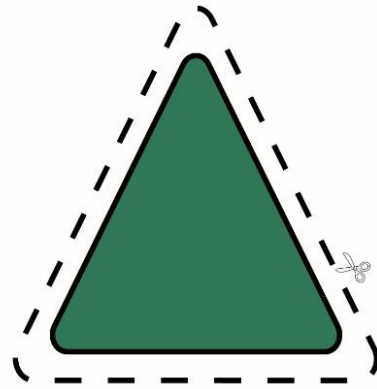

8 cm

8 cm

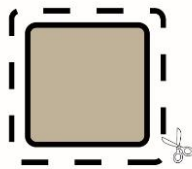

3 cm

3 cm

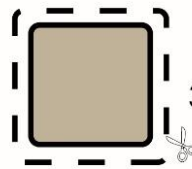

3 cm

3 cm



CASAS

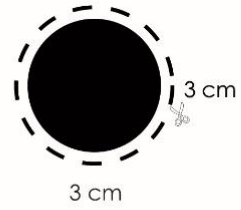
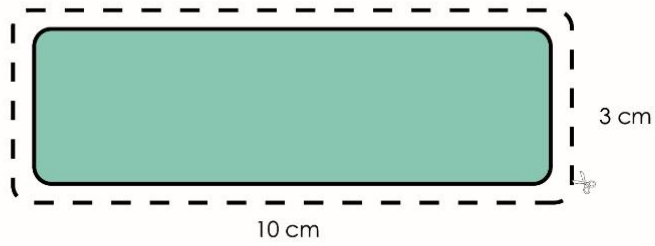
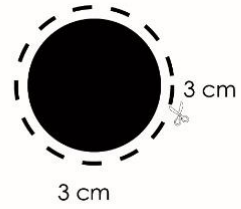
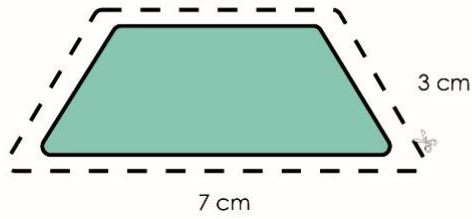
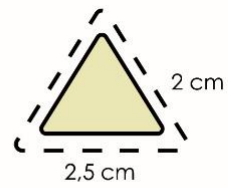
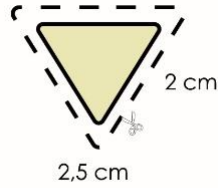
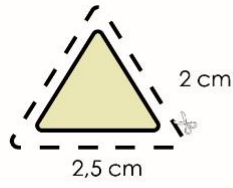

CARRO

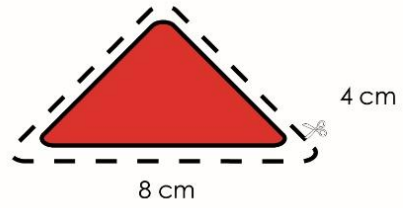
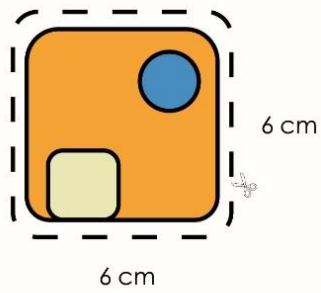
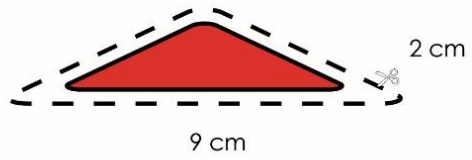
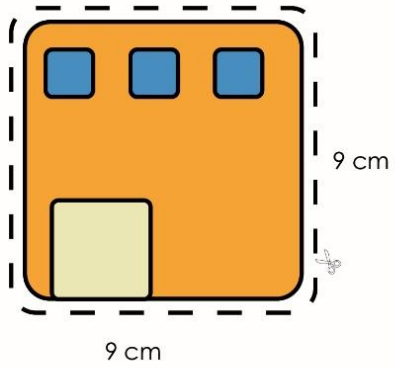
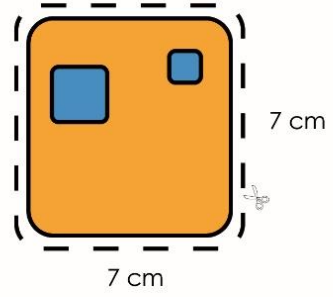
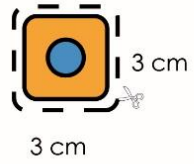



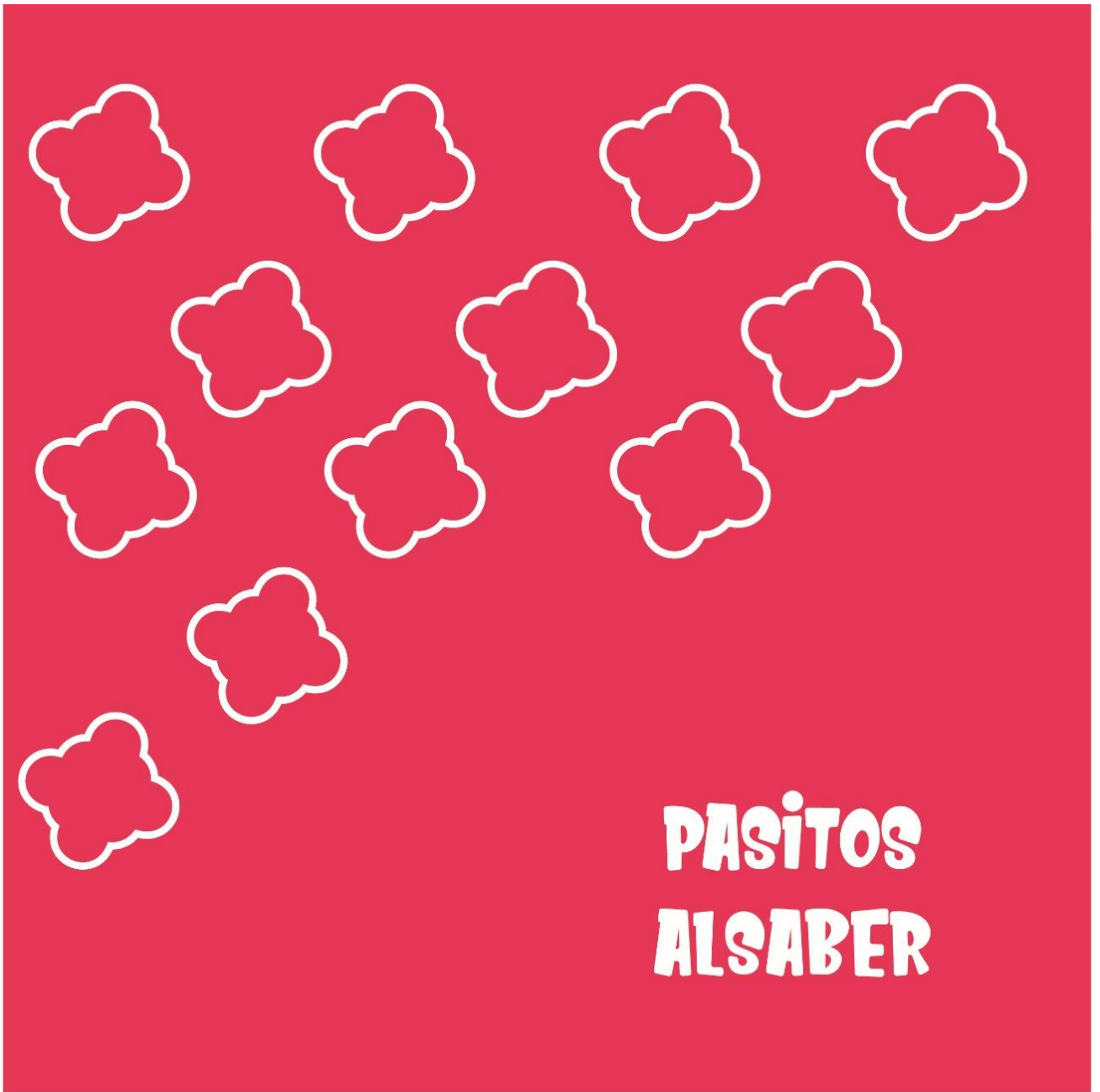

OBJETIVO DEL JUEGO

Desarrollar y reforzar consonantes como vocales, números, animales pero generalmente su pronunciación, además la comunicación del niño con las personas de su alrededor.

INSTRUCCIONES

1. Colocarse en la casilla de inicio
2. Lanzar el dado
3. Avanzar a la casilla correspondiente
4. Pronunciar sonido de animal, nombre de la figura, número es de la casilla correspondiente.
5. Si no reconoce deberá retroceder 2 casillas.
6. En la casilla esquinera (reto) el niño deberá realizar actividades como brinca, bailar.

UTILIDAD

El juego esta conformado por fichas relacionadas a un rompecabezas las cuales tendrán varias formas de armado con el objetivo de que el niño tenga más posibilidad de reforzar en el ámbito de la terapia del lenguaje.

OJO

El usuario decide si en el armado coloca todas las fichas o utiliza cierta cantidad de las mismas.

CARACTERÍSTICAS

CANTIDAD

FORMA

CARACTERÍSTICAS

1



Pieza inicio

1

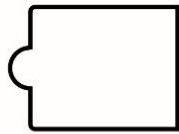

Pieza fin

16

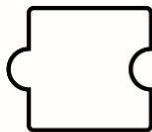

Pieza camino unión
positivo - negativo

4

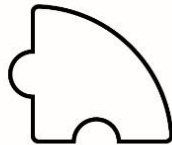

Pieza curva a la derecha
Unión positivo-negativo

4

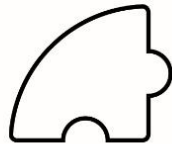

Pieza curva a la izquierda
Unión positivo-negativo

89



ESTRUCTURA BASE

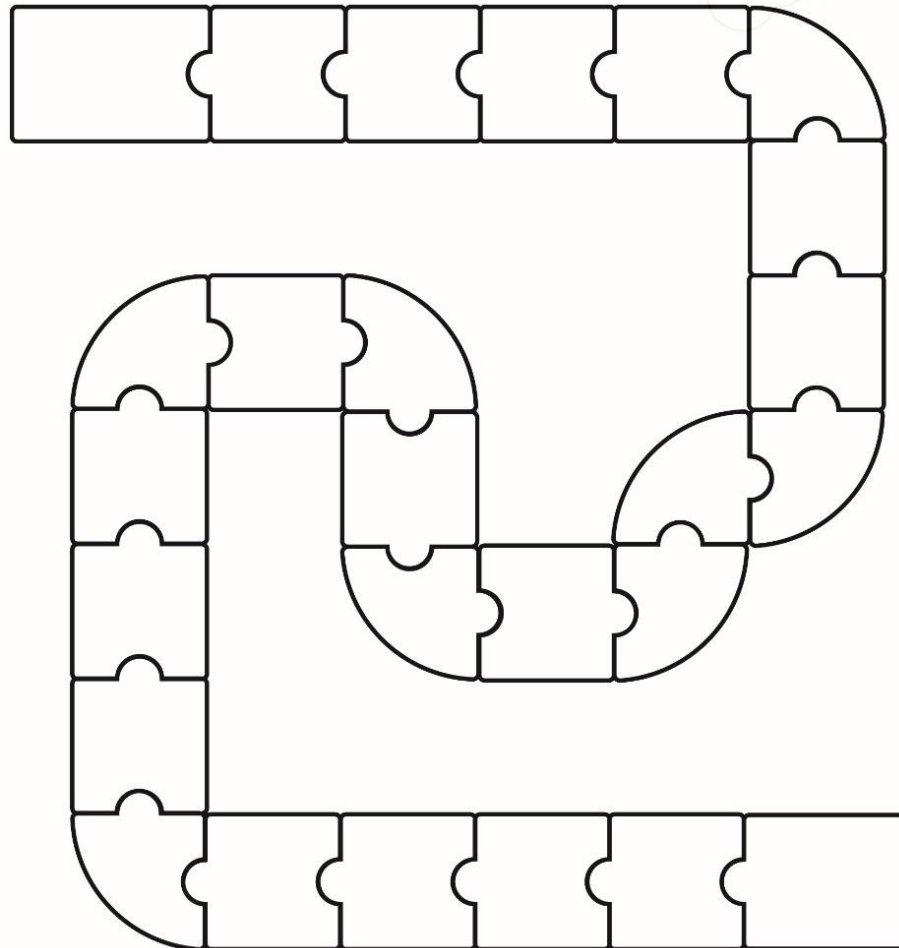

90

OPCIONES DE ARMADO Y MÁS

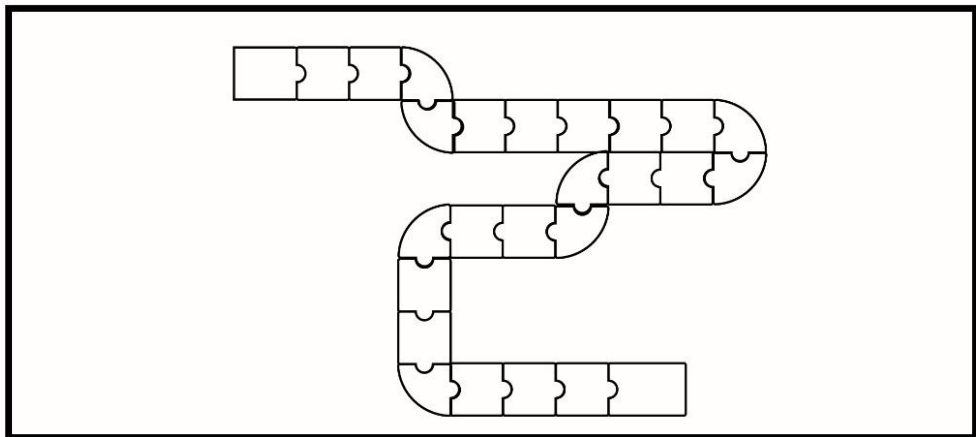
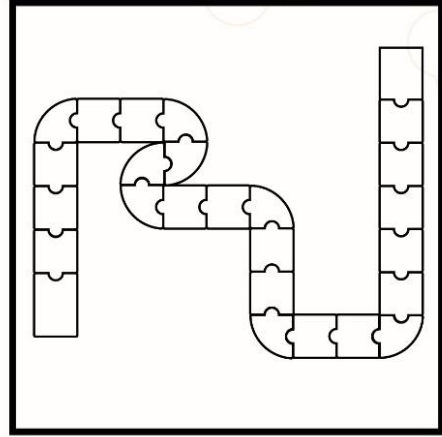
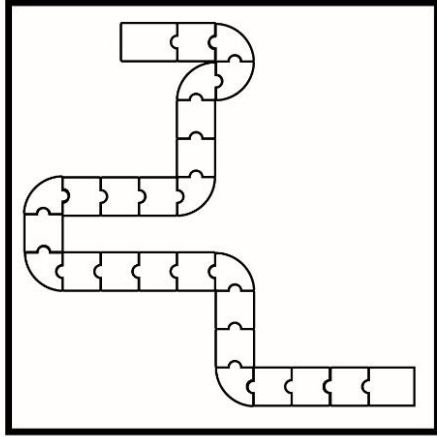

TAMAÑO

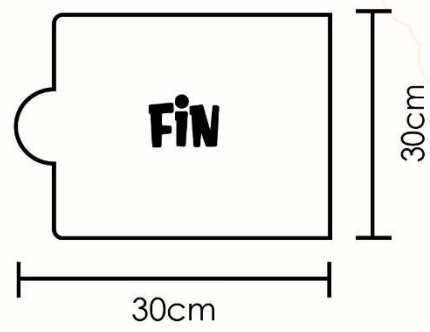
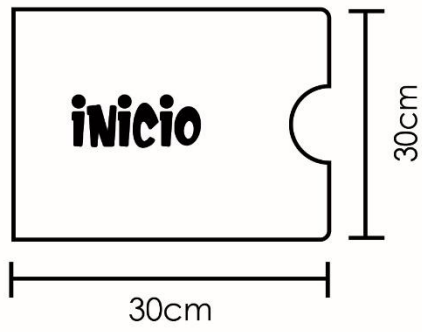

DISEÑO



TAMAÑO

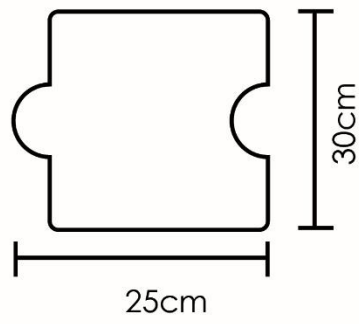

DISEÑO

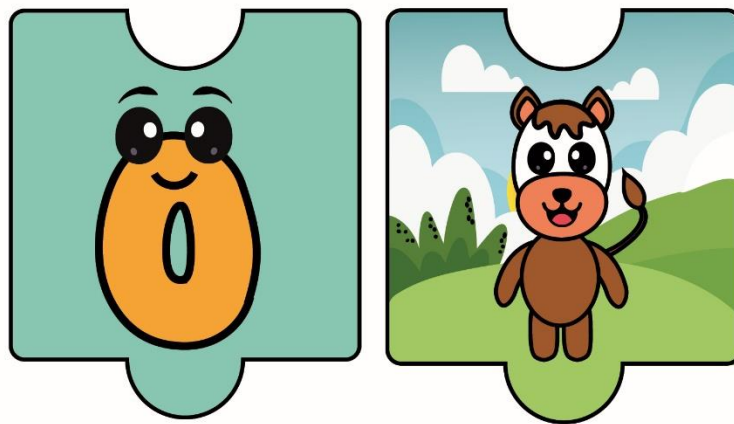

TAMAÑO

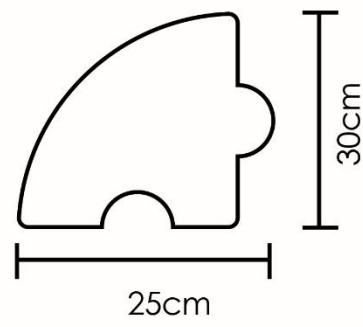
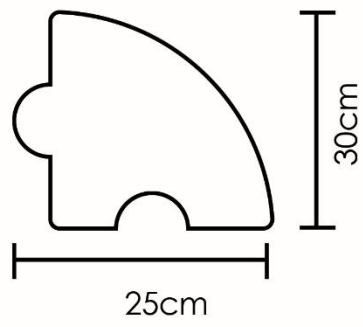

DISEÑO

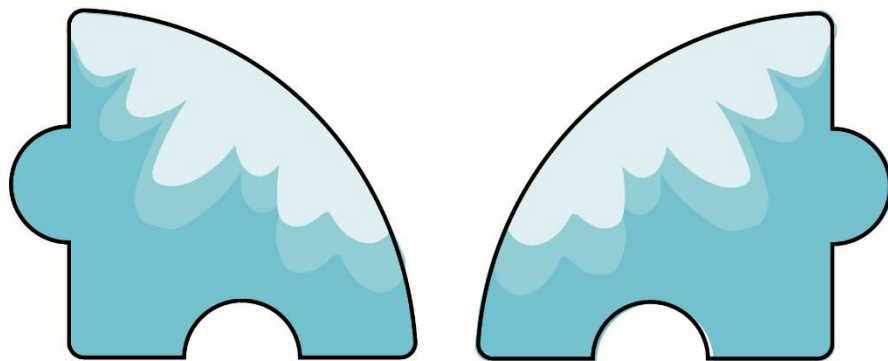

TAMAÑO

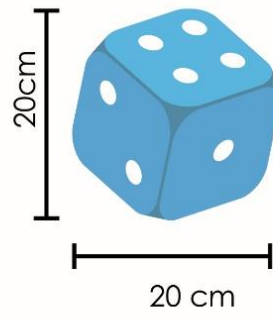

CARAS DEL DADO

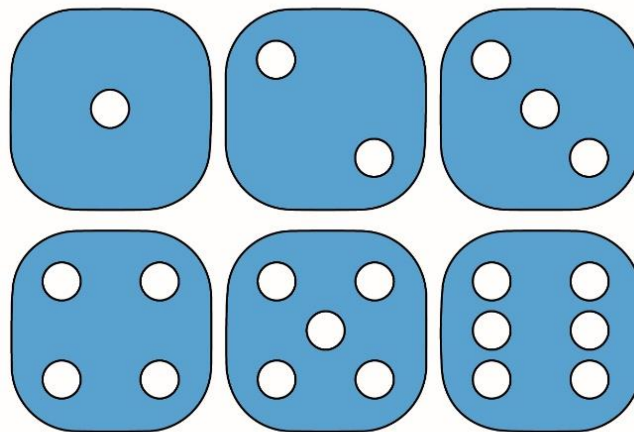

95

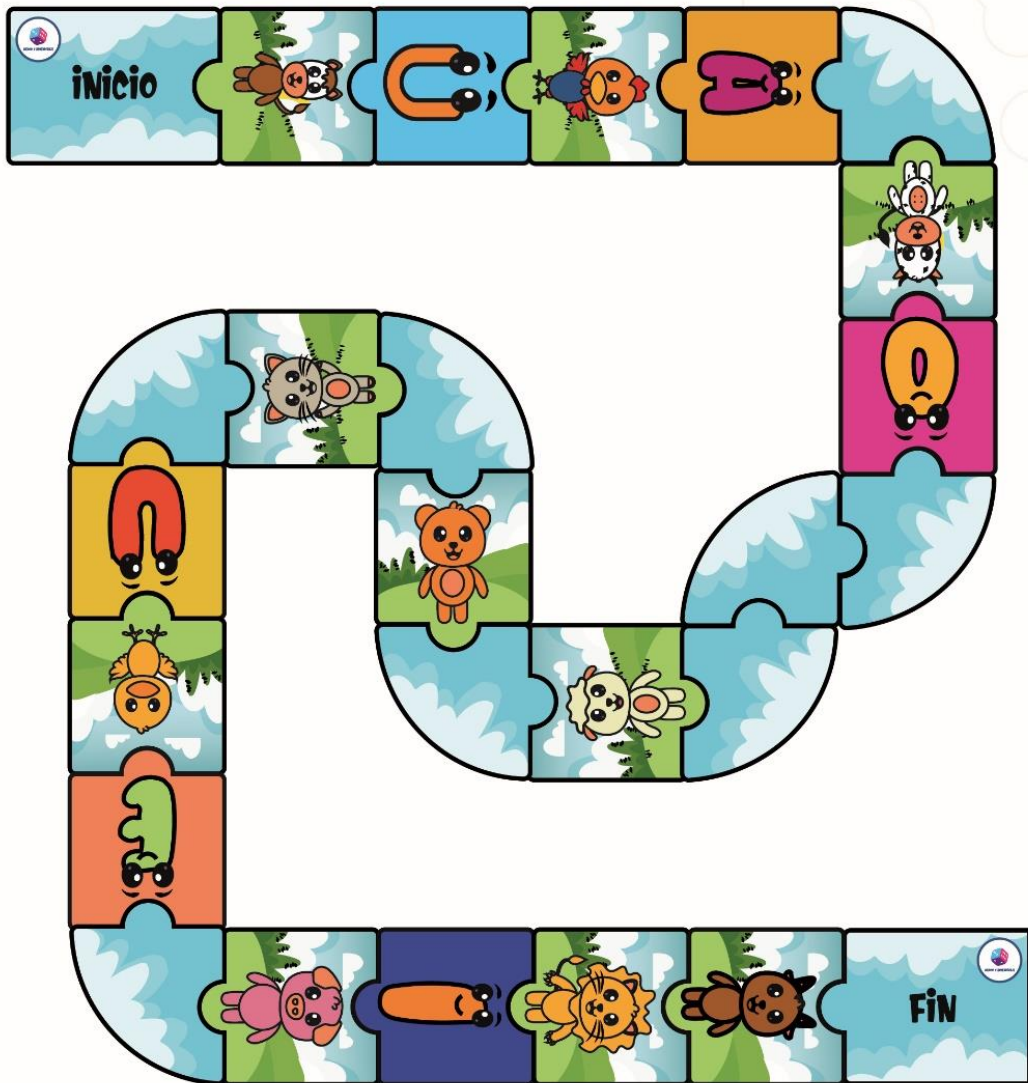

96



PACKAGING

